

دبیر علمی شب شعر عاشورا
خبر داد
اول و دوم شهر بورما،
تالار حافظ میزبان
سی و هشتمین
شب شعر عاشورا

پالایشگاه‌های فراسرزمینی،
نقش آفرینی جهانی

قوز بالا قوز
اسماعیل عسلی

پیگیری و رایزنی استاندار فارس در تهران برای راه اندازی کامل ITI

افزایش صادرات روزانه نفت ایران به بالای ۲ میلیون بشکه

برآورد شرکت TankerTrackers.com Inc نشان می‌دهد که صادرات نفت ایران در ماه میلادی جاری افزایش یافت و به افزایش عرضه جهانی و جبران کاهش عرضه از سوی تولیدکنندگان دیگر کمک کرد. به گزارش ایستا، این افزایش صادرات برای آمریکا که تحریم‌های خود علیه صادرات نفت ایران را حفظ کرده، ناخوشایند است. با این حال، ارسال محموله‌های نفتی بیشتر از سوی ایران، تأثیر کاهش تولید عربستان سعودی، روسیه و سایر کشورهای گروه اوپک پلاس را تعدیل خواهد کرد.

رئیس: وضعیت کنونی کشور نتیجه برخی ولنگاری هاست



رویترز: اعضا و دوستان بریکس به دنبال توازن مجدد در نظم جهانی هستند

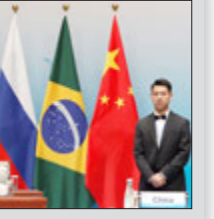

درخواست چین برای تبدیل بریکس به رقیب گروه ۷



آمریکا الواح هخامنشی را به ایران پس می‌دهد
معاونت میراث فرهنگی از بازگشت الواح هخامنشی از آمریکا به ایران در ماه‌های آینده خبر داد. به گزارش ایستا، علی‌داری در گزارشی عملکرد دوساله‌اش اعلام کرده که ۱۷ هزار شیء فرهنگی - تاریخی در ماه‌های آینده از آمریکا استرداد خواهد شد که اشاره تلویحی او به الواح هخامنشی است که برای مطالعه در اختیار مؤسسه شیکاگو قرار گرفته بود و بخشی از آن قبلاً به ایران بازگردانده شده است.

چوبینی رئیس سازمان فرهنگی، اجتماعی و ورزشی شهرداری خیرداد راه‌اندازی دبیرخانه «فرهنگ شهروندی» در شیراز

رضا زاده مدیر آموزش و پرورش عشایر: معرفی ۱۵ دانش آموز مستعد عشایری فارس به بنیاد ملی نخبگان

عصرمردم گزارش می‌دهد: کلیدها ۲۰ تا ۳۳ درصد قفل‌ها را می‌گشایند!

طبق ابلاغ بانک مرکزی دریافت وثیقه نقدی و کسر کارمزد از تسهیلات بانکی ممنوع است

ادعای دوباره کانون سردفتران و توضیحات پلیس راهور: سند سبز خودرو رسمی و کافی است



اهدای بیش از ۱۲۵ هزار جلد کتاب در سرای «فرهنگ مهربانی»

عباسی: انتشار داده‌های اقتصادی امنیت مردم را به خطر می‌اندازد
واردات گندم شوند که این به ضرر مردم است. با در بحث فروش نفت، این میزان از شفافیت اشتباه است. رئیس پیشین سازمان انرژی اتمی با تأکید بر اینکه داده‌های امنیتی، تجاری و اقتصادی نباید شفاف شود، گفت: باید یک مرکز داده ملی داشته باشیم که این مرکز ملی تصمیم بگیرد که چه ارقامی قابل انتشار است. عباسی خاطرنشان کرد: اکنون هر داده‌ای از جمله مسائل جغرافیایی کشور، میزان آب رودخانه‌ها، سدها و میزان برق را منتشر می‌کنند. افشای این داده‌ها به ضرر کشور است در حالی که هم باید محدوده شفافیت مشخص باشد هم باید محدوده انتشار داده‌ها تعیین شود.



عباسی: داده‌های امنیتی و تجاری نباید شفاف شوند چراکه دشمن از آنها استفاده کرده و به کشور ضربه وارد می‌کند.

دبیرات ارشد کویتی: احیای همکاری تهران-ریاض بسترساز ثبات منطقه است
«سالم عبدالله الجابر الصباح» وزیر خارجه کویت نیز روز جمعه از نتایج سفر «حسین امیرعبداللهیان» وزیر خارجه ایران به عربستان و دیدار با «فیصل بن فرحان» همتای سعودی‌اش استقبال کرد. او گفت که این سفر نشان‌دهنده عزم و تلاش دو کشور برای بازگشت روابط دوجانبه به حالت طبیعی و پایبندی دو کشور به حفظ ثبات و امنیت منطقه است که این امر منجر به اعتمادسازی خواهد شد و در راستای منافع منطقه و جهان است. وزیر خارجه جمهوری اسلامی ایران روز پنجشنبه در سفری رسمی وارد ریاض شد و با همتای خود و همچنین «محمد بن سلمان» ولی‌عهد عربستان سعودی دیدار و رایزنی کرد.



مورد فصل جدید روابط تهران-ریاض بر اهمیت افزایش مشورت‌ها بین دو کشور تأکید کرد.

دانمارک: به شرطی به اوکراین اف-۱۶ می‌دهیم که در خاک خودش استفاده کند
وزیر دفاع دانمارک دیروز (دوشنبه) گفت که ممکن است اوکراین تنها اجازه داشته باشد که جنگنده‌های اهدایی دانمارک و هلند را در داخل مرزهای خود استفاده کند. به گزارش ایستا، به نقل از شبکه خبری العربیه، دانمارک و هلند در روز یکشنبه اعلام کردند که به اوکراین جنگنده اف-۱۶ می‌فرستند و قرار است شش فروند نخست از این جنگنده‌ها حوالی سال نوی میلادی به کی‌یف تحویل داده شود.

وزیر دفاع دانمارک جنسن، وزیر دفاع دانمارک گفت: ما به شرطی به اوکراین جنگنده می‌دهیم که از آن‌ها برای بیرون راندن دشمن از مرزهای استفاده کند، نه بیشتر. این شرط ماست، چه تانک باشد، چه جنگنده یا هر چیز دیگر. دانمارک در مجموع ۱۹ جت به اوکراین خواهد فرستاد. هلند ۴۲ فروند جنگنده اف-۱۶ دارد اما هنوز تصمیم نگرفته که چه تعداد از آن‌ها را به کی‌یف تحویل دهد.

رئیس: اراده دولت پیشرفت کشور به رغم تحریم هاست
رئیس جمهور هم‌ترازی منابع و مصارف در سال ۱۴۰۱ را با وجود هزینه‌هایی همچون اعتبارات لازم برای اجرای طرح ۴۲ هزار میلیاردی رتبه‌بندی معلمان، از جمله اقدامات مهم دولت در سامان‌دهی و منضبط کردن اقتصاد کشور عنوان کرد و گفت: اراده ما بر توسعه و پیشرفت کشور به رغم تهدیدها و تحریم‌هاست و دشمن نیز این پیام را از مجموعه اقدامات دولت دریافت کرده است. به گزارش ایستا، سید ابراهیم رئیسی بعد از ظهر دیروز (دوشنبه) و در جریان سفری کوتاه به استان قم، با اعضای جامعه مدرسین حوزه علمیه و جمعی از علمای قم دیدار و گفتگو کرد. رئیس جمهور در این جلسه با مرور شرایط و مشکلات کشور در زمان آغاز به کار دولت از جمله کسری بودجه، تورم افسار گسیخته و سایه سنگین نقدینگی بر سر اقتصاد کشور، به تشریح اقدامات دولت برای رفع این مشکلات طی دو سال گذشته به‌رغم فشارها، تهدیدها و تحریم‌های دشمن اشاره کرد و گفت: طی این مدت توانستیم با افزایش منابع و درآمدها ضمن جبران کسری بودجه به ارت رسیده، رشد نقدینگی



رئیس جمهور هم‌ترازی منابع و مصارف در سال ۱۴۰۱ را با وجود هزینه‌هایی همچون اعتبارات لازم برای اجرای طرح ۴۲ هزار میلیاردی رتبه‌بندی معلمان، از جمله اقدامات مهم دولت در سامان‌دهی و منضبط کردن اقتصاد کشور عنوان کرد و گفت: اراده ما بر توسعه و پیشرفت کشور به رغم تهدیدها و تحریم‌هاست و دشمن نیز این پیام را از مجموعه اقدامات دولت دریافت کرده است.

وزیر آموزش پرورش: نحوه جذب معلمان در حال تغییر اساسی است
وزیر آموزش پرورش گفت: متمرکز شدن بر تربیت معلم و توانمندی معلمان فعلی برنامه تحولی آموزش و پرورش در مسیر پیش‌رو است و این مسئله در رهنمودهای مقام معظم رهبری کاملاً مشهود است. امروز نحوه جذب معلمان در حال تغییر جدی و اساسی است. وزیر آموزش و پرورش به اهداف تعیین رویکرد برای حل مسائل اشاره کرد و گفت: هیچ چشم‌اندازی برای تحول بدون مشارکت نهادهای مردمی وجود نخواهد داشت و تغییر تنها به کمک مردم انجام می‌گیرد.



وزیر آموزش پرورش گفت: متمرکز شدن بر تربیت معلم و توانمندی معلمان فعلی برنامه تحولی آموزش و پرورش در مسیر پیش‌رو است و این مسئله در رهنمودهای مقام معظم رهبری کاملاً مشهود است.



*اسماعیل علی

قوز بالا قوز

آرامش، سکوت، نظم، بهداشت و ایجاد خشنودی و گفتگوی همراه با مدارا و دلجویی چندمذاشت مردم از بیمارستان‌ها و مراکز درمانی است که در طول تاریخ همواره متمایز کننده‌ی چنین مراکزی در سراسر جهان بوده است.در بررسی تاریخ تحولات دانش پزشکی هر چه بیشتر به گذشته برمی گردیم و از زمان حال فاصله می گیریم به ژرفایی رابطه ای معنوی بین پزشک و بیمار و در اولویت بودن درمان بر پامزد و دستمزد و مینا بودن خشنودی بیمار از عملکرد پزشک پی می بریم. محرم و امین بودن پزشک ریشه در چنین مناسبات نهادینه شده ای دارد. در گذشته اغلب کسانی که به دانش پزشکی روی می آوردند یا از طبقات مرفه و برخوردار جامعه بودند که انگیزه‌ی آنها برای انتخاب چنین پیشه ای مادی نبود و از هنگذر مردم داری در سایه چنین پیشه ای از وجاهت اجتماعی بالایی برخوردار می شدند و مورد احترام افراد صاحب بودند یا این که به دلیل اعتقادات عمیق دینی، زندگی خود را وقف انسان‌ها می کردند و مردم به آنها نگاهی فراتر از صاحب یک پیشه داشتند و در حالتی بینابین علاقه مندی افراد صاحب قریحه به دانش پزشکی آنها را در این مسیر قرار می داد که صد البته برخورداری مالی را نیز به دنبال داشت اما آنها با چنین پیش زمینه ی ذهنی به دنبال تحصیل دانش پزشکی نبودند زیرا این دانش مرز و انتهایی ندارد و پزشکان همواره در حال کسب اطلاع از نوآوری‌ها و شیوه‌های روزآمد تشخیص و درمان هستند. در گذشته حکومت‌ها حمایت از صاحبان نبوغ و تخصص خصوصا پزشکان را وظیفه‌ی ذاتی خود می دانستند و امکانات بالایی برای فرصت مطالعاتی و سفر به اقصی نقاط جهان را در اختیار آنها می گذاشتند. اغلب بیمارستان‌ها نیز یا خیرساز بود و وقف بیماران شده بود و یا این که حکام محلی از محل بودجه عمومی بیمارستان و درمانگاه تاسیس می کردند.

از زمانی که تکنولوژی به یاری دانش پزشکی شتافت و راه اندازی مطب و درمانگاه نیازمند وجود آزمایشگاه و رادیولوژی و انواع ابزارهای تسهیل کننده‌ی درمان گردید، بحث تامین هزینه وسایل و امکانات مطرح شد و به تدریج دریافت پول از بیماران بابت حق ویزیت و دیدار با پزشک جا افتاد و به موازات آن تغییر فضای بیمارستان‌ها و درمانگاه‌ها و نگاه مادی به حرفه‌ی پزشکی نیز به فرهنگ ما تحمیل شد به طوری که اکنون کار به جایی کشیده است که برخی پزشکان حتی از دریافت زیرمیزی هم ابایی ندارند و رفتارهایی نظیر پارتی بازی در تعیین زمان ملاقات با پزشک و مشروط شدن درمان به پرداخت پول به امری رایج تبدیل گردیده و به رابطه‌ی منقوی که باید بین بیمار و پزشک برقرار باشد آسیب زیادی وارد کرده است .

برخورد تند برخی پزشکان با بیماران و در میان گذاشتن مشکلات حادی که برای آنها پیش آمده بدون درنظر گرفتن روحیه بیمار و مخیر کردن بیمار برای انتخاب نوع درمان متناسب با بودجه خانواده و ناگزیر کردن بیماران برای انجام آزمایش در جاهای خاص و سفارش شده و مسائلی از این قبیل که زینده‌ی شغل شریف پزشکی نیست به یکی از دغدغه‌های اصلی مردم تبدیل شده است به نحوی که بسیاری از افراد بیمار که بضاعت مالی ندارند ترجیح می دهند به پزشک و بیمارستان مراجعه نکنند و عطای آن را به لقایش ببخشند. در شهر شیراز که به دنبال تثبیت جایگاه خود به عنوان قطب پزشکی است نباید شاهد مرگ و میرهای ناشی از بی پولی و یا سهل انگاری‌هایی باشیم که به گران‌ترین دارو و درمان برمی گردد. متاسفانه نبود آمار دقیق پیرامون خطاهای رخ داده در حین درمان، پیگیری برخی ادعاها را به نتیجه مطلوب نمی‌رساند ولی اگر پای درد دل مردم کوبه و بازار بنشینیم بایک می‌شنویم که فالنی تنها برای تزریق فلان آمپول ناگزیر به فروش وسایل خانه اش گردیده و یا این که برخی از داروها به اندازه ای گران است که مردم ناگزیر به سراغ عطاری‌ها و یا خود درمانی می‌روند.

با گشت و گذار در برخی از بیمارستان‌های موقوفه و دولتی نظیر بیمارستان نازی، خلیلی و حافظ که محیطی مناسب و فضای سبز در خور اعتنایی دارند متوجه می‌شویم که خیرین و نیکوکاران نگاهی همه جانبه به تعریف استاندارد از بیمارستان داشته اند. کسانی که زمینی نامناسب واقع شده در منطقه ای شلوغ را بدون فضای سبز و محیطی دلگشا برای بیمارستان در نظر می گیرند و نام آن را هم بیمارستان خصوصی می‌گذارند و تنها در برابر دریافت پول پاسخگوی بیماران هستند، پیشه‌ی مقدس پزشکی را به سخره گرفته اند. جای تاسف است در جامعه ای که سالیانه میلیاردها تومان از بودجه ملی صرف تبلیغ ارزش‌های اخلاقی می‌شود، جای اخلاق در برخی از بیمارستان‌ها و درمانگاه‌ها خالی است. ناگفته نماند که برخورد غیرقانونی شرکت‌های بیجسته طرف قرارداد با کارگران و کارمندان سهم برجمته ای در ایجاد چنین نابسامانی‌هایی داشته است. اصولا مکانیزمی که برای بازگشت هزینه‌ی درمان توسط بیمه در نظر گرفته شده ابتر است چرا که بیمار وظیفه مند نیست پیگیر

ادامه در ستون روبرو

ایران و جهان

سه‌شنبه ۲۱ مرداد ۱۴۰۲ ۵ صفر ۱۴۴۵ Aug 22, 2023 سال بیست و هشتم شماره ۷۸۲۹

رئییی:

وضعیت کنونی کشور نتیجه‌ی برخی ولنگاری‌هاست



نیاز کشور را رفع کنند که این موضوع بی‌وجهی به اصول و ارزش‌هایی بود که انقلاب بخاطر آن ایجاد شده بود. در کل سمت و سوی مسائل کشور به سستی رفت که کشور در حوزه اقتصاد، تولید و فرهنگ رو به ولنگاری رفت.

رئیس قوه مجریه تصریح کرد: ولنگاری‌ها در دولت اقتصادی است اما از فرهنگ هم غافل نمی‌شویم و برخی از امور که کم‌توجهی و بی‌توجهی شده بیشتر مورد توجه قرار گرفته است.

رئیس جمهور خاطرنشان کرد: با وجود همه مشکلات، روش‌های خوبی همانند شهید مصطفی صدرزاده صورت گرفته است اما باید نگران ریزش‌ها هم باشیم. رئیس‌با بیان اینکه در سال‌های گذشته ولنگاری در مسائل اقتصادی، فرهنگی و اجتماعی صورت گرفت، عنوان کرد: در برخی از شهرها کارخانها از کار افتادند و این موضوع باب شده بود که چرا باید به سراغ تولید رفت، برخی به جای تولید به سراغ واردات می‌رفتند تا

گرفقیم آمار رشد نقدینگی ۴۲ درصد بود که اکنون بانک مرکزی این آمار را ۲۵ درصد اعلام کرده است.

رئیس جمهور با تاکید بر اینکه برخی از گرانی‌ها دارای عوامل منطقه‌ای و جهانی است، مطرح کرد: کنترل بازار باید توسط دولت انجام شود و در این راستا کارهای مهمی انجام شده است. وی خاطرنشان کرد: ۶ میلیون نفر از مردم را به صورت رایگان بیمه سلامت و گاز، برق و آب را برای این افراد رایگان کرده‌ایم و همه تلاش ما این است که سفره مردم را وابسته به دلار کرد: ما کشور را به تحریم گره نمی‌زنیم و اگر مشکلی هم باشد این مشکلات را به جامعه منتقل نمی‌کنیم و با مدیریت امور به دنبال رفع مشکلات خواهیم بود.

وی با بیان اینکه دولت کشور را بدون باج دادن به دیگران مدیریت خواهد کرد، عنوان کرد: دولت حقیقا در ادوار مختلف درحال پیشرفت است و تهاجمات دشمنان بخاطر پیشرفت کشور است. یامی که دشمن گرفته این است که تحریم نتوانسته به نفعی باشد. من به علمایطمینان می‌دمم که امور دولت را پیش بران‌ها وجود دارد.

ادعای دوباره کانون سردفتران و توضیحات پلیس راهور:

سند سبز خودرو رسمی و کافی است



۱۴۰۰ طی بخشنامه‌ای کفایت سند صادره از سوی پلیس و عدم ضرورت مراجعه شهروندان به دفاتر اسناد رسمی جهت تنظیم سندمالکیت وسیله نقلیه را مورد تاکید قرار داد.» اعضای سازمان پلیس راهنمایی و رانندگی اعلام کرد که «باید سند مالکیت وسایل نقلیه رجوع به دفاتر اسناد رسمی تنظیم شود و پلیس راهور صلاحیت لازم برای صدور سند رسمی ندارد.» در همین راستا پلیس راهنمایی و رانندگی فراجا توضیحاتی را ارائه و در واکنش به طرح این ادعا اعلام کرد: «این ادعا قبلا توسط شعب دیوان عالی عدالت اداری مورد بررسی قرار گرفته و آراء قطعیته یافته دیوان، سند پلیس را به عنوان سند رسمی مورد پذیرش قرار داده است. متعاقبا دادستان کل کشور در سال

پلیس راهور فراجا همچنین در ادامه این توضیحات آورده است: « پلیس راهور در راستای کاهش هزینه‌های مردم که تاکنون حدود ۴۰ درصد هزینه نقل وانتقال وسایل نقلیه کاهش یافته است و همچنین تسهیل امور مربوط به نقل و انتقال وسیله نقلیه موضوع فوق را پیگیری کرد که با توجه به آرا شعب و هیأت عمومی دیوان عدالت اداری و نیز ابلاغ دادستان محترم کل کشور نحوه برداشت سردفتران از ماده ۲۹ قانون رسیدگی به تخلفات رانندگی را رد و هموطنان عزیز هیچ ضرورتی برای مراجعه به دفاتر اسناد رسمی برای نقل و انتقال وسیله نقلیه ندارند. لازم به ذکر است در بند(ف) تبصره ۶ و بند (ط) تبصره ۱۰ قانون بودجه ۱۴۰۱ و مجدد در بند (س) تبصره ۶ و بند (د) تبصره ۱۰ قانون بودجه ۱۴۰۲، قانونگذار به انجام تمام مراحل نقل و انتقال مالکیت خودرو و موتور سیکلت توسط فرماندهی انتظامی و رسمی بودن سند مالکیت صادره از سوی پلیس راهور تاکید کرده است.»

طبق ابلاغ بانک مرکزی

دریافت وثیقه نقدی و کسر کارمزد از تسهیلات بانکی ممنوع است



طبق ابلاغ بانک مرکزی به بانک‌ها و موسسات اعتباری، اخذ هرگونه سپرده به عنوان وثیقه نقدی به هر عنوان قیل یا بعد از اعطای تسهیلات و همچنین کسر کردن کارمزد از اصل مبلغ تسهیلات توسط شبکه بانکی ممنوع است.

به گزارش ایسنا، بانک مرکزی طی بخشنامه‌ای، نتایج ارزیابی چالش‌های فقهی سپرده‌های امتیازی به منظور اعطای تسهیلات قرض‌الحسنه در شبکه بانکی را که توسط شورای فقهی تبیین شده است، به بانک‌ها و موسسات اعتباری ابلاغ کرد.

نتایج ارزیابی شورای فقهی بانک مرکزی در خصوص سپرده‌پذیری امتیازی در شبکه بانکی به شرح زیر اعلام شده است: الف- رویکرد مثبت ارزیابی فقهی بانک مرکزی در خصوص سپرده‌پذیری امتیازی که در حال حاضر به صورت نسبتا فراگیر در شبکه بانکی کاربرد دارد، تفکیک بین روش‌های مجاز و مشروع سپرده‌پذیری امتیازی از روش‌های غیرمجاز و غیرمشروع است.

رویترز: اعضا و دوستان بریکس به دنبال توازن مجدد در نظم جهانی هستند

بین‌المللی اعم از سازمان ملل، صندوق بین‌المللی پول یا بانک جهانی، برزیل، روسیه، هند، چین و آفریقای جنوبی اعضای سازمان بریکس را تشکیل می‌دهند. این اعضا در ضمن وجود ناراضتی گسترده از نظم غالب جهانی وعده تبدیل کردن این گروه به مدافع پیشروی کشورهای به اصطلاح «جهان جنوب» (کشورهای توسعه نیافته) را داده‌اند و این وعده آنها به رغم کم بودن نتایج ملموس، نزد دیگر کشورها طنین‌انداز شده است.

مقام‌های آفریقای جنوبی که میزبان اجلاس رویترز در آفریقای جنوبی مورد ملاحظه قرار بگیرد، با توجه کاندیداهای متعدد بالقوه عضویت در این بلوک - از ایران تا آرژانتین - قرار گرفته است؛ کشورهایی که مشترکا زمین بازی جهانی را به ضرر خودشان دانسته و خواستار تغییر دادن این زمین بازی هستند." به گزارش ایسنا، خبرگزاری رویترز در گزارشی در خصوص چشم انداز پیش روی سازمان بریکس و اجلاس این سازمان که قرار است از امروز (سه‌شنبه) تا پنجشنبه این هفته در شهر ژوهانسبورگ، پایتخت آفریقای جنوبی برگزار شود می‌نویسد: «فهرست گلابه‌های نامزدهای عضویت در بریکس بلند است: سواستفاده‌های تجاری؛ مجازات با اعمال تحریم؛ چشم‌پوشی از نیاز کشورهای فقیرتر به توسعه؛ تسلط غرب بر نهادهای

رویترز: اعضا و دوستان بریکس به دنبال توازن مجدد در نظم جهانی هستند

بریکس از ۲۲ تا ۲۴ اوت است، می‌گویند بیش از ۴۰ کشور نسبت به پیوستن به بریکس علاقه خود را ابراز کرده‌اند. از بین این کشورها حدود ۲۴ کشور رسما برای پذیرفته شدن در این گروه درخواست داده‌اند.

راب دیویس، وزیر سابق تجارت آفریقای جنوبی که در سال ۲۰۱۰ مسیر پیوستن کشورش به بریکس را هدایت کرد گفت: "ضرورت گسترش نقش گروهی همچون بریکس در جهان بیش از هر زمان شده است. سازمان‌های چندجانبه دیگر جایی نیستند که بتوانیم بعد از ورود به آنها از یک نتیجه فراگیر و منصفانه برخوردار شویم."

اردوغان به دنبال توافق غلات دریای سیاه

رئیس‌جمهوری ترکیه گفت که احتمالا ماه سپتامبر به صورت مستقیم با پوتین درباره توافق غلات دریای سیاه رازرنی خواهد کرد. او همچنین گفت که امید دارد رهبران اوکراین و روسیه نقش ترکیه را به عنوان واسطه به منظور آغاز مذاکرات صلح بپذیرند. به گزارش ایسنا، به نقل از خبرگزاری آناتولی، رجب طیب اردوغان، رئیس‌جمهوری ترکیه امروز دوشنبه در جریان بازگشت از مجارستان در جمع خبرنگاران گفت، چنانچه او در ماه پر مشغله سفر رسمی فرست می‌یابد، با ولادیمیر پوتین، رئیس‌جمهوری روسیه به صورت رو در رو درباره معامله غلات دریای سیاه گفت‌وگو خواهد کرد.

پنج حمله هوایی، نتیجه درز موقعیت آخرین یگان ذخیره اوکراین در نشریه آمریکایی

انتشار گزارشی از موقعیت آخرین یگان ذخیره ارتش اوکراین که به میدان نبرد اعزام شده، باعث شد تا این یگان در یک روز پنج بار هدف حمله هوایی قرار گیرد!

به گزارش ایسنا، مجله فورس هفته گذشته گزارشی منتشر کرد که در آن به اعزام بیش از ۸۲ هواپرد اوکراین به میدان نبرد اشاره شده بود؛ نیمی که از ۲۰۰۰ نیرو و خودروهای جنگی «ماردر» و «استرایکر» و همچنین تانک‌های «چلنجر ۲» تشکیل شده و آخرین تیب نیروهای ذخیره اوکراین است.

در گزارش فورس آمده که این تیب در پیرامون «روپوتین» در منطقه زاپوریژیا مستقر شده است.خبرگزاری راشاتودی گزارش داد که اعلام موقعیت استقرار این تیب در گزارش فورس، باعث شد تا این تیب ظرف مدت ۲۴ ساعت هدف پنج حمله هوایی قرار گیرد.اعزام این یگان به همراه تیب ۴۶ به میدان نبرد به این معنی است که دیگر هیچ جایگزینی برای آنها وجود ندارد. هنگامی که تیب‌های ۴۶ و ۸۲ برای استراحت و تعمیرات به عقب بازگردند، ممکن است هیچ تیب جدیدی با قدرتی مشابه این دو تیب جای خالی آنها را پر نکند. همین امر موجب خواهد شد که ضد حمله شتاب خود را دست بدهد.

درخواست چین برای تبدیل بریکس به رقیب گروه ۷

چین از اعضای بریکس می‌خواهد تا با گسترش این بلوک اقتصادی، بریکس رقیب ژئوپلیتیک گروه ۷ شود.

به گزارش گروه اقتصادی ایرنا از وبگاه فایننشال تایمز، اختلاف نظر میان هند و چین بر سر موضوع تبدیل بریکس به یک نیروی سیاسی برای به چالش کشیدن غرب به صورت علنی رو به افزایش است.

چین در این هفته خواستار شد تا بلوک بازارهای نوظهور بریکس به یک رقیب تمام‌عیار برای گروه ۷ تبدیل شود؛ زیرا رهبران کشورهای در حال توسعه برای بحث درباره بزرگترین گسترش این مجمع در شش از یک دهه گذشته گرد هم می‌آیند.

به گفته چند مقام آگاه، سیریل رامافوسا، رئیس‌جمهور آفریقای جنوبی، بیش از ۶۰ نفر از سران کشورها را برای حضور در نشست بریکس در ژوهانسبورگ از روز چهارشنبه دعوت کرده است؛ در این نشست احتمالا از چند کشور برای پیوستن به بلوک بریکس، که متشکل از برزیل، روسیه، هند، چین و آفریقای جنوبی است، دعوت می‌شود.

در آستانه نشست سران بریکس، دهلی‌نو با پکن بر سر توسعه این بلوک اقتصادی با هم اختلاف نظر دارند. افراد آگاه از مواضع هند و چین می‌گویند که اختلاف نظر بین این دو کشور بر سر اینکه بریکس باید یک مجمع غیرمتعهد برای منافع اقتصادی کشورهای در حال توسعه باشد یا یک نیروی سیاسی که آشکارا غرب را به چالش می‌کشد، در حال افزایش است.به گفته مقامات آفریقای جنوبی ۲۳ کشور علاقه‌مندند به بریکس بپیوندند.یکی از مقامات چینی گفت: اگر بریکس را گسترش دهیم تا سهمی مشابه گروه هفت از تولید ناخالص داخلی جهان را به خود اختصاص دهد، این بلوک اقتصادی در جهان قدرتمندتر خواهد شد.

به گزارش ایرنا، گروه ۷ متشکل از رهبران هفت کشور بزرگ صنعتی جهان است. این گروه ابتدا در سال ۱۹۷۵ میلادی با حضور شش کشور آلمان، فرانسه، ایتالیا، ژاپن، انگلیس و آمریکا تشکیل شد و سپس کانادا نیز به این گروه پیوست. نشست رهبران این گروه هر سال در یکی از کشورهای عضو انجام می‌شود.

ادامه از ستون روبرو

دریافت حق بیمه‌ی خود باشند. اکنون که با الکترونیکی شدن پرونده‌های پزشکی، امکان برقراری ارتباط بین مراکز درمانی و پزشکان با شرکت‌های بیمه فراهم گردیده دیگر نباید شاهد تجمع بیماران و افراد منسوب به آنها در دفاتر نقدنگی بیمه‌ها باشیم. این روزها افسردگی ناشی از هزینه‌های درمانی روز به بالا قوزی است که دیده نمی‌شود.

رویترز مدعی است: برخی مسائل دیگری که این گروه را تحت‌الشعاع قرار داده عبارتند از کند شدن رشد اقتصادی برخی اعضای که زمانی رونق بالایی را تجربه کردند به ویژه چین و مواجهه روسیه به عنوان یکی از اعضای پایه گذار بریکس با انزوا از سوی غرب به دلیل جنگ در اوکراین. ولادیمیر پوتین رئیس‌جمهور روسیه در اجلاس هفته جاری بریکس در ژوهانسبورگ به صورت حضوری شرکت نمی‌کند چون دیوان کیفری بین‌المللی لاهه برای او به خاطر ادعای جنایت جنگی حکم بازداشت بین‌المللی صادر کرده است. استیون گروزد، کارشناس انستیتوی امور بین‌الملل آفریقای جنوبی گفت: "آنها [نامزدهای عضویت در بریکس] ممکن است انتظاراتی اغراق آمیز را درباره دستاوردهای عملی عضویت در بریکس داشته باشند."

رضا زاده مدیر آموزش و پرورش عشایر :

معرفی ۱۵ دانش آموزش مستعد عشایری فارس به بنیاد ملی نخبگان



مدیر آموزش و پرورش عشایر استان فارس گفت: ارائه خدمات آموزشی به استان های فارس، بوشهر، بخش هایی از استان های کهگیلویه و بویر احمد، هرمزگان، اصفهان و چهارمحال و بختیاری بعهده آموزش و پرورش عشایری فارس می باشد. «میشم رضا زاده» دیروز در نشست خبری با خبرنگاران در شیراز اظهار داشت: در سال ۱۳۳۵ با توجه به شرایط و اقتضانات زندگی عشایری این سبک آموزشی با ایده زنده یاد محمد بهمن بیگی با رویکرد و سبک جدید آموزشی به عنوان آموزش عشایری ایران راه اندازی شد که نتیجه آن هم اکنون وجود دانش آموختگان جامعه عشایری در سطح کشور و ارائه خدمات مختلف اجتماعی می باشد.وی با اشاره به اینکه هم اکنون تعداد در ۱۲ استان آموزش و پرورش عشایری در ایران فعالیت مستمر دارند، اضافه کرد: پوشش تحصیلی جامعه عشایری از جمله خدمات آموزش و پرورش عشایری می باشد از این رو مشکلات خاص حوزه آمورتیتی وجود دارد که همزمان کوچ همکاران مان با ایل سبکی خاص در حوزه فعالیت ما محسوب می شود.

وی افزود: مدارس ما در استان بوشهر شامل تعداد ۹۰ مدرسه است که در ایام کوچ به امر آموزش در مناطق دیگر هم می پردازند.

رضا زاده به فعالیت مدارس عشایری در قالب مدارس چادری، کانکسی، اسکلت پیشرفته و ساختمانی اشاره کرد و گفت: در حال حاضر تعداد ۲۷۰ مدرسه چادری (سیار)، ۱۷۰ مدرسه کانکسی و تعداد ۲۸ مدرسه پیش ساخته فعالیت دارند.

مدیر آموزش و پرورش عشایری فارس ادامه داد: هم اکنون تعداد ۲۷ مدرسه متوسطه عشایری بصورت فعالیت شانه روزی داریم که دانش آموزان در طول هفته در مدارس ساکن هستند و هم اکنون تعداد پنج هزار دانش آموز عشایر در این مدارس مستقر می باشند.

رضا زاده با بیان اینکه تعداد ۱۲ هزار دانش آموز عشایری شامل ۷ هزار دانش آموز ابتدایی و تعداد پنج هزار دانش آموز در مقطع متوسطه تحت پوشش آموزش قرار دارند، افزود: طی قهاتم نامه انجام شده با بنیاد نخبگان سال گذشته تعداد ۱۵ دانش آموز مستعد عشایری به بنیاد ملی نخبگان معرفی کردیم و سهمیه امسال نیز تعداد ۳۰ نفر می باشد.

وی با بیان اینکه اکنون آموزش عشایری فارس تعداد چهار نمایندگی کازرون، فراسیند، فیروزآباد و فسا را پوشش می دهد، افزود: این چهار نمایندگی تعداد ۳۶ راهبر آموزشی دارد که کار نظارت بالینی از مدارس عشایری را بعهده دارند.

وی خاطر نشان کرد: تعداد ۱۲۰۰ نفر نیروی انسانی شاغل در سطح آموزش و پرورش عشایری فارس فعالیت دارند که به همین تعداد نیز نیروی بازنشسته فرهنگی می باشند.

مدیر آموزش و پرورش عشایر استان فارس از راه اندازی سه مدرسه عشایری در شهرستانهای میمند، زرین دشت داراب و شیراز در سال جاری خبر داد و گفت: امروزه به دلیل انتخاب زندگی عشایری بخشی از جامعه ما به سبک عشایری زندگی می کنند که شامل ۱۲ درصد جامعه ایران می شوند. او همچنین از راه اندازی دو مرکز جامع شناسایی اختلالات یادگیری، یک مرکز مشاوره تحصیلی و انتقال مدیر آموزش و پرورش عشایر استان فارس با اشاره به پیشینه جامعه عشایری و حضور مدتی این قشر در سطح جامعه، تصریح کرد: عشایر در عرصه های مختلف اجتماعی همواره در خدمت جامعه بوده اند و در سده اخیر در نبرد با انگلیس حضوری میدانی داشتند و همچنین در دوران دفاع مقدس بیش از سه هزار شهید را تقدیم کشور کردند.

کشاوری مدیر کل فرودگاه‌های فارس خبر داد افزایش پذیرش مسافر مسیرهای بین‌المللی در فرودگاه شیراز



مدیرکل فرودگاه‌های فارس از افزایش ۶ درصدی اعزام و پذیرش مسافر مسیرهای بین‌المللی در فرودگاه شیراز خبر داد. سید فخرالدین کشاوری دوشنبه ۳۰ مردادماه به خبرنگاران گفت: تیرماه امسال بالغ بر ۵۷ هزار و ۵۱۸ مسافر خارجی از فرودگاه بین‌المللی شیراز پذیرش و اعزام شده‌اند.

او ادامه داد: بر اساس آمار، در تیرماه امسال ۵۰۰ پرواز خارجی در ۸ مسیر بین‌المللی به ثبت رسیده که در مقایسه با ماه گذشته رشد یک درصدی داشته است.

مدیرکل فرودگاه‌های فارس همچنین با اعلام افزایش ۶ درصدی اعزام و پذیرش مسافر مسیرهای بین‌المللی در فرودگاه شیراز، روند اعزام و پذیرش مسافر در تیرماه افزایشی بوده و ۵۴ هزار و ۴۱۹ مسافر طی خرداد به ۵۷ هزار و ۵۱۸ مسافر در تیرماه افزایش یافته است.

مدیرکل فرودگاه‌های فارس اظهار کرد: مجموع بار جابجا شده در مسیرهای بین‌المللی، طی این مدت یک هزار و ۲۹۴ تن است که در مقایسه با خرداد ۱۴۰۲، افزایش ۱۱ درصدی را نشان می‌دهد.

دیبری معاون جهاد کشاورزی فارس اعلام کرد: نهاده‌های کشاورزی تنها به باغ‌های شناسنامه‌دار تعلق می‌گیرد



معاون بهبود تولیدات گیاهی جهاد کشاورزی فارس با تأکید بر اینکه خدمات و نهاده‌های کشاورزی صرفا به باغ‌های شناسنامه‌دار تعلق می‌گیرد، گفت: به منظور صدور شناسنامه، بستر ثبت اطلاعات در «سامانه شبک» فراهم شده است.

حمید دیبری بیان کرد: دریافت گواهی محصول سالم و اخذ QR code برای محصولات باغی نیز منوط به داشتن شناسنامه است. او ادامه داد: به منظور صدور شناسنامه بانک جامع اطلاعاتی شامل نوع درخت، سموم و کودهای مورد استفاده، نوع مالکیت و UTM اراضی در «سامانه شبک» ثبت می‌شود.

معاون سازمان جهاد کشاورزی فارس با اشاره به اینکه آمار، بستر تمام برنامه‌ریزی‌ها است و با شناسنامه‌دار کردن باغ ها مشخص می‌شود چه محصول در کجا و به چه میزان تولید می‌شود، اضافه کرد: از مزایای صدور شناسنامه برای باغ‌ها ایجاد امکان تنظیم بازار و مدیریت پس از تولید محصول باغی است.

دیبری با بیان اینکه اصناف کشاورزی به عنوان بازوی اجرایی جهادکشاورزی محوریت اجرای این طرح را به عهده دارد، ابراز کرد: مدیریت این طرح در سطح استان فارس با سازمان جهاد کشاورزی و مدیریت جهاد کشاورزی شهرستان‌ها است.

او افزود: تاکنون بیش از ۱۲ هزار هکتار از باغ‌های استان فارس شناسنامه‌دار شده است که شهرستان‌های استهبان، ورقت و ارباب و فیروزآباد در این زمینه پیشرو هستند.

معاون بهبود تولیدات گیاهی سازمان جهاد کشاورزی فارس با اشاره به اینکه طرح شناسنامه‌دار کردن باغ‌های کشاورزی به صورت سراسری در سطح کشور در حال اجرا است، اظهار کرد: استان فارس جزو سه استان برتر در اجرای این طرح است.

در راستای اجرای طرح محرومیت زدایی انجام شد: تملک و بازگشایی معبر در محله مهدی آباد

عصرمردم:

عبدالصالح رستم زاده شهردار منطقه یک با بیان اینکه یکی از مهم ترین خواسته‌هایی که شهروندان در بافت فرسوده شهری دارند بهبود وضعیت تردد و سهولت در رفت و آمد است، اظهار کرد: تعریض و بازگشایی معابر تأثیر بسزایی در کاهش بار ترافیکی این محلات دارد و لذا باعث به وجود آمدن حس رضایت مندی در همشهريان خواهد شد.

وی با اشاره به اینکه طی دو سال اخیر این دومین پروژه تملک و تعریض و بازگشایی معابر در محله مهدی آباد قصدداشت می‌باشد عنوان کرد: یکی از اولویت های شهرداری منطقه یک در طرح محرومیت زدایی شناسایی مناطق و معابر مستعد تعریض و بازگشایی آنهاست تا شهروندان بتوانند با آسایش بیشتری و به‌دور از گرگونه ترافیکی و شلوغی در این محلات زندگی کنند.

رستم زاده گفت: ملکی که امروز عملیات تخریب و خاکبرداری آن انجام شد در وسط کوچه قرار داشت و مشکلات بسیاری زیادی را برای اهالی این محله ایجاد کرده بود که از سالیان قبل ساکنین و یاوران شورا درخواست تملک و بازگشایی معبر را داشتند و خوشبختانه این امر پس از تلاش های رییس کمیته محرومیت زدایی شورای شهر شیراز در سال جاری محقق شد و از این پس شاهد کاهش معضلات ترافیکی و رفت و آمد آسان شهروندان در این معبر خواهیم بود. در حاشیه عملیات تخریب این ملک یاوران شورای محله مهدی آباد با تشکر از خدمات شورای شهر و شهرداری شیراز در بازگشایی گره ترافیکی این محله با اشاره به اینکه از ۱۵ سال پیش تا کنون پیگیری جهت اجرای این پروژه انجام شده که پس از تخریب این ملک بسیاری از مشکلات توسعه‌ای و زیست‌محیطی و معضلات روانی و اجتماعی را در محله کاهش خواهد یافت.

استاندار فارس بر لزوم تامین فضای فرهنگی در کنار مجتمع های مسکونی تأکید کرد و گفت: مجتمع های مسکونی در استان فارس بهره‌بردار می‌شود مگر اینکه همراه با آن مسجد نیز ساخته شود ، ایجاد مسجد و فضای فرهنگی و فضای بهداشتی لازمه ساخت مجتمع های مسکونی است. محمدهادی ایمانیه روز دوشنبه با بزرگداشت روز جهانی مسجد، افزود: سهم فارس از نهضت ملی مسکن ۱۴۰ هزار واحد مسکونی است که باید همراه هر مجتمع مسکونی مسجد، مدرسه و مرکز بهداشت نیز ساخته شود.

پریسا گلریز خاتمی

در مراسم اختتامیه نخستین همایش تبیین سیاست‌های فرهنگ شهروندی که با حضور مدیران دستگاه‌های مرتبط و سازمان‌های مردم نهاد برگزار شد؛ پس از دو روز تبادل نظر در ۱۷ حوزه تخصصی، مقرر شد تا مباحث و مطالب در قالب کتابچه و پتل‌های آموزشی در اختیار کارشناسان قرار گیرد تا در دوره‌های آموزشی که در مناطق و محلات مختلف حتی مدارس برگزار می‌شود؛ به شهروندان ارائه گردد.

رئیس سازمان فرهنگی، اجتماعی و ورزشی شهرداری شیراز با اعلام آغاز به کار دبیرخانه فرهنگ شهروندی گفت: تلاش می‌کنیم با استفاده از ظرفیت تمام دستگاه‌های مدیریتی و خدمات‌رسان، پیوست برنامه‌های فرهنگ شهروندی را تدوین کنیم. محمدعلی چوپینی افزود: در حوزه فرهنگ شهروندی به دنبال یک شهروند تراز اسلامی هستیم، شهروندی که برای هم‌زیستی مومنانه در کنار دیگر شهروندان آماده می‌شود؛ بنابراین این موضوع به برنامه‌ریزی دقیقی نیاز دارد.

معاون فرهنگی شهردار یکی از مشکلات موجود در اجرای برنامه‌های فرهنگی را نداشتن سناریو و ریل‌گذاری دقیق عنوان کرد و افزود: در بخش‌های متعدد مباحث فرهنگی اقدامات زیادی انجام می‌شود، اما تعریف پیوست‌های مناسب برای یک کار فرهنگی دقیق، نیازمند همدلی و همکاری است. چوپینی اضافه کرد: این همایش در راستای ایجاد همدلی شکل گرفت و به دنبال آن دبیرخانه فرهنگ شهروندی کار خود را آغاز کرد تا با استفاده از ظرفیت تمام دستگاه‌های مدیریتی و خدمات‌رسان مرتبط، پیوست برنامه‌های مختلف تدوین شود.

رئیس سازمان فرهنگی، اجتماعی و ورزشی شهرداری شیراز ادامه داد: در حوزه ایده‌پردازی باید با ایجاد اقدامات نوین و متفاوت، مسائل را کنش کرد که با گذشت دو روز از برگزاری این همایش بیش از ۳۰۰ مسئله در حوزه‌های مختلف مطرح شد که نیاز است نظام مسائل این حوزه استخراج و روی آن کار شود. چوپینی به یکی دیگر از مشکلات موجود در اجرای برنامه‌های فرهنگی اشاره کرد و گفت: با توجه به اینکه اجرای بسیاری از برنامه‌ها در حوزه‌های بین‌بخشی است، اگر بخش‌ها نتوانند با یکدیگر همراه شوند و قسم مشترکی نسبت به موضوع وجود نداشته باشد، دچار مشکل خواهیم شد. وی مردم شهر شیراز را بزرگترین سرمایه کلان شهر و مردمانی متدین، مؤمن و با فرهنگ دانست و تأکید

وی افزود: نباید ابتدا مجتمع های مسکونی واگذار شود و منتظر ماند تا خیران برای ساخت مسجد اقدام کنند.استاندار فارس اظهار کرد: مسجد همواره کانون تربیت انسان های انقلابی بوده است، پیش از انقلاب کانون تربیت نیروهای انقلابی و پایگاه پیروزی انقلاب بود، در دوره دفاع مقدس کانون اعزام رزمندگان و ارسال نیازها به جبهه جنگ تحمیلی بود. وی یادآور شد: مسجد در دوره کرونا نیز محل ارسال بسته‌های معیشتی به آسیب دیده ها و مراکز واکسیناسیون شدند و امروز نیز کانون‌های فرهنگی مساجد جوانان و نوجوانان ما حفظ کردند و یکی از

چوپینی رئیس سازمان فرهنگی، اجتماعی و ورزشی شهرداری خیرداد

راه‌اندازی دبیرخانه "فرهنگ شهروندی" در شیراز



کرد: با وجود تمدن غنی مردم با فرهنگ شیراز می‌توان حکومت جهانی تشکیل داد چرا که شیراز به دلیل مردمان خوب، تاریخ و پیشینه، در تمام دنیا شهری دوست‌داشتنی است. معاون امور عمرانی استاندار فارس در این مراسم گفت: با برگزاری چنین همایش‌هایی می‌توان اقدامات اثرگذاری را در حوزه فرهنگ شهروندی شاهد بود.

وی افزود: شهرداری شیراز باید یک سازمان برای موضوعات شهروندی به عنوان یک اتاق فکر در راستای انجام اقدامات جدید طراحی و ایجاد کند. محمدرضا رضایی کوچی ادامه داد: آموزش و آگاهی شهروندی یکی از مباحثی است که می‌تواند ساکنان شهر را به یک شهروند مشارکت‌پذیر تبدیل کند. روزانه هزار میلیارد تومان برای جمع‌آوری زباله هزینه می‌شود

معاون هماهنگی امور عمرانی استاندار فارس با اشاره به اینکه روزانه هزار میلیارد تومان برای جمع‌آوری زباله هزینه می‌شود، تأکید کرد: اگر این میزان هزینه‌کرد در حوزه فرهنگ‌سازی صرف شود، علاوه بر کاهش هزینه، تولید زباله کمتری را شاهد خواهیم بود.

رئیس شورای اسلامی شهر شیراز نیز در این همایش گفت: مهم‌ترین مأموریت مدیریت شهری، مدیریت فرهنگ است و مهم‌ترین بخش این مدیریت، تربیت شهروند تراز و موفق است. سیدابراهیم حسینی اضافه کرد: فرهنگ دو بعد شخصی و جمعی دارد و مهم‌ترین مأموریت ما این است که انسان‌ها را از بعد شخصی و جمعی بسازیم چرا که فرهنگ شهروندی مهم‌ترین بخش فرهنگ است و تأثیر خود را بر همه بخش‌ها خواهد گذاشت.

اهدای بیش از ۱۲۵ هزار جلد کتاب در سرای «فرهنگ مهربانی»

کتاب در شرایط فعلی بطور حتم باعث پرکنندگی کمی کتابها وعدم توفیق در تمرکز طرح فوق خواهدشد. چنانچه سراهای مهربانی از سال ۱۳۹۴ تاسیس وتا کنون به ذخیره سازی ودسته بندی تعداد ۱۲۵۴۴۳ کتاب با موضوعات مختلف شده اند واین مخازن فرهنگی به سهولت ورایگان در اختیار علاقمندان مطالعه است .



ناگفته نماند عناوین کتابهای اهداء شده نه تنها به مسایل ومباحث اقتصادی ، اجتماعی وفرهنگی که به عناوین درسی وکمک آموزشی در سطوح مختلف پایه تا آموزش عالی نیز پرداخته و مردم وخصوصا جوانان برای عبور از گذر تورم قیمتی در حوزه نشر از این مخازن ارزنده بهره گیری لازم را دارند. حال پرسش اینجاست که آیا ایجاد مرکز موازی در حوزه نذر کتاب بدون توجه به سوابق اجرایی این مجمع خیریه که الگوی ملی در نذر کتاب وبه فعل رساندن توان خیرین است می تواند توجیه پذیر باشد.در پایان مدیر عامل مجمع خیرین شهرساز و فرهنگ ساز شیراز اضافه کرد ای کاش زمانی برسد که توسط متولیان و مسئولین ارشد استان کتابخانه مرکزی وتالار شهر که نیاز شهروندان عزیز شیرازی مند ها مردم چشم انتظار و بی صبرانه منتظر این پروژه های ارزشمند هستند تا افتتاح و رو نمایی شود

متالی و همکاری نیک اندیشان بصورت رایگان در چهار منطقه شهری در حال فعالیت ومردم ضمن آشنایی با این سراهای مهربانی با دست ودلبازی کتابهای شخصی خود را به این مراکز هدیه می کنند و مجمع خیرین شهرساز وفرهنگ ساز این کتاب ها را به کتابخانه های رسمی و خصوصی و خصوصا اداره کل زندانهای فارس و همچنین در طرح پیوند با کتاب استفاده نموده است در روزهای گذشته مدیریت ارشد استان فارس برضورت پرهیز ازموازی کاری در امور فرهنگی در نشست شورای فرهنگی اداره کل تبلیغات اسلامی استان تأکید موکد داشته اند.اما ناباورانه در جلسه ای دیگر ودر روزهای گذشته در حضور شهردار محترم شیراز دست به اقدامی موازی با هدف نذر کتاب بدون توجه به ماهیت وجودی مجمع

مجتمع های نهضت ملی مسکن فارس همراهِ با مسجد بهره برداری می شود



سنگرهای مقابله با اقدامات فرهنگی دشمن است. وی تأکید کرد: حمایت مالی سخت افزاری و نرم افزاری از مساجد وظیفه ما است و حل مساله موقوفه عمران مساجد فارس در سفر رئیس قوه قضائیه پیگیری شد و در سفر دوم رئیس جمهور نیز دنبال می‌شود تا به نتیجه برسد. به گزارش خبرنگار ایرنا، استاندار فارس گفت: مدیریت استان حاضر است در قالب شرع کمک کند تا موقوفه های معیشتی به آسیب دیده ها و مراکز واکسیناسیون شدند و امروز نیز کانون‌های فرهنگی مساجد جوانان و نوجوانان ما حفظ کردند و یکی از

دژکام امام جمعه شیراز : آتش زدن مسجدالاقصی مهم‌ترین جنایت ۸۰ ساله صهیونیسم است

نماینده ولی فقیه در فارس و امام جمعه شیراز با اشاره به جنایت تاریخی صهیونیسم در آتش زدن و تخریب مسجدالاقصی گفت: دست جنایتکار این رژیم طی ۸۰ سال انواع جنایت‌ها را مرتکب شده که مهم‌ترین آن تخریب نخستین قبله مسلمانان بود.

آیت‌الله لطف الله دژکام روز دوشنبه در اجلاسیه بین‌المللی روزجهانی مسجد در شیراز یادآور شد: در این جنایت بیکهزار و ۵۰۰ متر از بخش مسقف مسجدالاقصی در آتش سوخت که داغ این جنایت هنوز بر قلب امت اسلامی وجود دارد.

وی با اشاره به این ۱۱۴ سوره بقره اظهار کرد: دشمنان اسلام که در کشورهای مختلف به دنبال خراب کردن خانه‌های خدا هستند ظالمترین ظالمانند.

دژکام ادامه داد: امت اسلام و محور مقاومت به زودی تالابویرا بر سر صهیونیسم خراب می‌کند و در قفس به عبادت خدا می‌پردازند.

نماینده ولی فقیه در فارس ادامه داد: ساختن و آباد کردن مسجد کار مؤمنان است و بپول به تهایی برای این امر لیاقت ندارد بلکه باید مومنانه به کار گرفته شود.

وی ابراز امیدواری کرد: پنج هزار مسجد فارس آباد و با نمازگزاران و تلاشگران قرآنی فضایی مناسب برای لشکر قدس باشد.

مسجد بدون سیاست مسجد اسلامی نیست

دبیرکل عهده‌الله عراق در ادامه این اجلاسیه بین‌المللی، گفت: مسجد اسلام محل قیام و سنگر مقاومت است و مسجد غیر از سیاست مسجد غیر اسلامی و سکولار است.

سید هاشم الحیدری افزود: مسجد اسلامی تنها محل نماز نیست و مسجد بدون دفاع از نظام اسلامی و ولایت فقیه سکولار است.

وی ادامه داد: در طول تاریخ مساجد سکولار زیاد داریم، مسجد کوفه در زمان امامت علی (ع) و ایامی و در زمان بنی امیه سکولار است. وی بیان کرد: ما امروز در جنگ تمام عیار قرار داریم و مسجد باید جبهه محور مقاومت اسلامی باشد.

دبیر جنبش عهده‌الله عراق گفت: مساجد باید محل تبیین و دفاع از ولی فقیه باشد چرا که مسجد اسلامی محل دفاع و همراهی مسلم بن قحیل‌ها، امام معصوم و نایب ایشان است و بدون این همراهی بی‌روح خواهد بود.

وی عنوان کرد: عمامه نیز به خودی خود مقدس نیست بلکه در همراهی با امام و حضور فعال در جبهه حق تقدس پیدا می‌کند. الحیدری گفت: شب عاشورا تنها برای گریه نیست بلکه شب بیعت با ولایت فقیه است و ازربعین واقعی همانند اربعین زینب (س) باید همراه با فریاد باشد.

هدف اول دشمن ولی فقیه و نظام جمهوری اسلامی است

دبیرکل جنبش عهده‌الله عراق بیان کرد: هدف اول آمریکا، اسرائیل و غرب، نظام جمهوری اسلامی و ولی فقیه است و این هدف را هم از طریق شبکه‌های مجازی و تلویزیونی و هم در دیگر اقدامات خود دنبال می‌کند.

وی گفت: مردم ایران ۴۰ سال است که نه با گل و دموکراسی بلکه با خون با نظام جمهوری اسلامی و ولایت فقیه دفاع کرده‌اند و امروز نیز دفاع از ولایت فقیه اوجب واجبات و مهمتر از دیگر مناسک و فروع دین است.

الحیدری اذعان کرد: هدف سفارت آمریکا در عراق به عنوان بزرگترین سفارت جهان، تخریب چهره ایران و نظام جمهوری اسلامی است.

وی با بیان اینکه شهید قاسم سلیمانی میدان خود را شناخت وبیقرار، مخلصانه و مطیع امام خود در خط نخست جبهه مقاومت حضور یافت، عنوان کرد: امروز میدان ما فرهنگی و جهاد تبیین است.

دبیرکل جنبش عهده‌الله عراق گفت: امروز نظام جمهوری اسلامی ایران امید جبهه مقاومت و آیت الله خامنه‌ای امید قدس و یمن و دیگر ملت‌های مظلوم اسلام است.

الحیدری ادامه داد: دشمن با دروغ پردازی قصد القای ناامیدی و فقر و مشکلات ایران را دارد و باید در این شرایط جبهه تبیین به طور جدی در مراسم و مسجدها مورد توجه قرار گیرد.

به گزارشش ایرنا، وی یادآور شد: امتیعی که امروز ایران از آن برخوردار است را هیچ کشوری حتی اروپا و آمریکا ندارد طوری که حضور در خیابان‌های سراسر ایران در شب و روز تفاوتی ندارد.

در پایان این مراسم از برگزیدگان مساجد فارس و خانواده شهدای حادثه تروریستی حرم شاهچراغ (ع) تجلیل و قدرندی شد.

هر روز آجیل بخورید تا کمتر افسرده شوید



مهر: یک مطالعه جدید نشان می‌دهد که خوردن روزانه یک مشت آجیل با کاهش ۱۷ درصدی خطر افسردگی مرتبط است. آجیل حاوی مواد شیمیایی گیاهی است که می‌تواند به خاطر داشتن خواص ضد التهابی و آنتی‌اکسیدانی، با بهبود روان مرتبط باشد. مطالعات متعدد تأثیر رژیم غذایی بر خلق و خور را نشان می‌دهد. تغییرات سبک زندگی برای کمک به فرد برای مدیریت افسردگی شامل عدم مصرف الکل، افزایش مصرف میوه‌ها و سبزیجات، خواب کافی و ورزش منظم است. محققان داده‌های پایگاه داده از اطلاعات سلامت تقریباً نیم میلیون شهروند بریتانیا را تجزیه و تحلیل کردند. آنها داده‌های بیش از ۱۳۰۰۰ فرد میانسال و مسن را با میانگین سنی ۵۸ سال بین سال‌های ۲۰۰۷ تا ۲۰۲۰ بررسی کردند. به شرکت کنندگان پرسشنامه‌هایی برای اندازه‌گیری مصرف آجیل داده شد و در طول مطالعه، علائم افسردگی یا مصرف داروهای ضد افسردگی مورد توجه قرار گرفت. کسانی که شرکت کردند در ابتدای مطالعه افسردگی را گزارش نکردند. نتایج نشان داد که افراد میانسال و مسن تر که روزانه ۳۰ گرم آجیل (بادام، گردو، بادام هندی، فندق، پسته و آجیل برزیلی) مصرف می‌کردند، احتمال کمتری برای مصرف داروهای ضد افسردگی یا افسردگی داشتند.

به گفته محققان، آجیل سرشار از اسیدهای آمینه است که ممکن است برای تنظیم خلق و خو مفید باشد. این اسیدهای آمینه شامل آرژینین، گلوتامین، سرین و تریپتوفان است و سطوح پایین این اسیدهای آمینه با افسردگی مرتبط است. آجیل همچنین حاوی آنتی‌اکسیدان‌هایی

علت «ویار» حاملگی چیست؟

ایستنا: ویار نوعی اختلال در خوردن است و اگر دست کم به مدت یک ماه به خوردن مواد غیرخوراکی ادامه دهید، ممکن است این اختلال در شما تشخیص داده شود. همچنین ویار ممکن است نشانه‌ای از عدم تعادل در مقدار یک ماده یا ترکیب خاص در بدن‌تان باشد. برخی تحقیقات نشان داده‌اند که ویار ممکن است با کم‌خونی از جمله «کم‌خونی فقر آهن» مرتبط باشد. ویار می‌تواند در هر مرحله از بارداری رخ دهد اما اغلب در سه ماهه اول ظاهر می‌شود. برخی از موادی که زنان باردار هنگام ویار کردن ممکن است میل به خوردن آنها داشته باشند، عبارتند از:



- یخ
- کاغذ
- خاک رس
- خاک معمولی
- صابون
- گچ
- پودر بچه
- خاکستر
- نشاسته ذرت
- برنج نپخته
- دانه‌های نپخته
- مو
- پارچه
- تراشه‌های رنگ
- چسب
- فلز
- سنگریزه‌ها

اگر ویار دارید، معمولاً همچنان غذای معمولی هم می‌خورید و فقط به مصرف یک یا چند مورد از مواد غیرخوراکی تمایل پیدا می‌کنید.

چه عاملی باعث ویار می‌شود؟

ویار در زنان باردار به دلایل مختلفی وجود می‌آید. یکی از دلایلی که بدن شما ممکن است میل به خوردن مواد غیرخوراکی را داشته باشد، این است که شما مواد مغذی کافی دریافت نمی‌کنید.

در دوران بارداری، غذاهایی که می‌خورید به طور طبیعی نیازهای بدن شما و همچنین نیازهای جنین در حال رشد را تأمین می‌کند. بدن مادر برای حمایت از بارداری و حاملگی و زایمان سالم به تغذیه مناسب نیاز دارد.

کمبود مواد معدنی مهم مانند آهن و روی ممکن است باعث ایجاد ویار شود. اگر باردار هستید، به دلیل دریافت نکردن آهن یا ویتامین B کافی در معرض خطر کم‌خونی هستید. این وضعیت نیز ممکن است باعث ویار شود.

داده‌های یک مطالعه که روی ۲۸۶ زن باردار در غنا انجام شده، نشان داد زنان بارداری که بیشتر در معرض خطر ویار هستند ممکن است شرایط زیر را داشته باشند:

– تغذیه نامناسب یا کمبود مواد مغذی

– سابقه یا مواجهه فرهنگی با خوردن اقلام غیرخوراکی مانند خوردن خاک رس به عنوان دارو در برخی فرهنگ‌ها

داده‌های این مطالعه همچنین نشان داد که ۴۷.۵ درصد از زنان، به نوعی در دوران بارداری تجربه ویار کردن را داشته‌اند. رایج‌ترین اقلام مصرفی نیز خاک رس سفید و یخ بوده است. متخصصان خاطر نشان کردند: برخی از شرکت‌کنندگان در این مطالعه معتقد بودند که خاک رس سفید و یخ دارای ارزش غذایی هستند.

متخصصان همچنین مشاهده کردند که بسیاری از شرکت‌کنندگان تمایل به خوردن مواد غیرخوراکی دارند چون احساس می‌کنند که رایحه یا طعم این مواد به کاهش حالت تهوع‌شان کمک می‌کند.

هرچند حالت تهوع در این دوران ممکن است تجربه‌ای ناخوشایند باشد اما متخصصان در یک مطالعه تازه دریافته‌اند حالت تهوع در اوایل بارداری که تهوع صبحگاهی نیز نامیده می‌شود، ممکن است نشانه خوبی از یک حاملگی سالم باشد.

مطالعات نشان داده است زنان مبتلا به حالت تهوع و استفراغ در سه ماهه اول بارداری نسبت به زنان باردار بدون این علائم، کمتر در معرض خطر سقط جنین هستند. تهوع و استفراغ در اوایل بارداری می‌تواند نشان‌دهنده افزایش هورمون‌های مورد نیاز برای یک دوره بارداری سالم باشد.

تحقیقات نشان می‌دهد که تهوع و استفراغ در دوران بارداری ممکن است به دلیل اثرات هورمونی به نام «گنادوتروپین جفتی انسان» (HCG) باشد که جفت آن را تولید می‌کند. مدت کوتاهی پس از لانه‌گزینی تخمک بارور شده در دیواره رحم، بدن شروع به تولید این هورمون می‌کند.

زنان مبتلا به تهوع شدید صبحگاهی سطح گنادوتروپین جفتی بالاتری نسبت به سایر زنان باردار دارند. زمانی که دوقلو یا چندقلو باردار هستند نیز سطح گنادوتروپین جفتی بالاتری دارند و احتمال ابتلا به تهوع صبحگاهی در آن‌ها بیشتر است. به همین ترتیب استروژن، هورمون دیگری که در دوران بارداری افزایش می‌یابد با افزایش شدت تهوع و استفراغ در این دوران مرتبط است.

با این حال به گفته متخصصان، سطوح بالای هورمون بارداری به طور مداوم با حالت تهوع و استفراغ همراه نیست.

همچنین ممکن است تهوع و استفراغ در دوران بارداری نشانه‌ای از بافت زنده جفت باشد. با این وجود نداشتن حالت تهوع و استفراغ در دوران بارداری هم نباید نگران‌کننده باشد و برخی از زنان با بارداری سالم هرگز تهوع صبحگاهی را تجربه نمی‌کنند.

توصیه‌هایی درباره سلامت روان مادران باردار

در ماه‌های حاملگی، مادران باردار علاوه بر عوارض جسمی ممکن است برخی احساسات متفاوت و تغییرات خلقی از جمله افسردگی و اضطراب را نیز تجربه کنند. هرچند عوارض جسمی هم می‌تواند در مواردی، دلایل روانی داشته باشد.

متخصصان توصیه می‌کنند که برای مراقبت از سلامتی مادر و کودک، زنان باردار می‌بایست غذاهای مغذی مصرف کنند، ورزش کنند، خوب بخوابند و ویتامین‌های دوران بارداری خود را بر اساس تجویز و توصیه پزشک خود مصرف کنند.

نوسانات خلقی در دوران بارداری طبیعی است. با این حال اگر دائماً عصبی یا افسرده هستید، این حالت می‌تواند نگران‌کننده باشد.

به گفته متخصصان، افسردگی و اضطراب دو اختلال شایع در زمان بارداری هستند. افسردگی عبارت است از غمگینی یا احساس ناراحتی یا تحریک پذیری که برای هفته‌ها یا ماه‌ها ادامه یابد. همچنین ممکن است فردی قبل از بارداری افسردگی داشته باشد اما این حالت به دلایل مختلفی در دوران بارداری تشدید شود.

اضطراب نیز احساس نگرانی یا ترس از اتفاقاتی است که ممکن است رخ دهند. بسیاری از عوامل می‌توانند در دوران بارداری زنان را تحت فشار قرار دهند. ممکن است نگران این باشید که پدر و مادر خوبی نخواهید بود یا اینکه نمی‌توانید از پس مسائل مرتبط با نگهداری یک نوزاد برآید.

سایر مشکلات مرتبط با سلامت روان نیز که ممکن است در دوران بارداری ایجاد شود، عبارتند از:

- اختلال دوقطبی
- اختلال استرس پس از سانحه (PTSD)
- حملات پانیک
- اختلال وسواس اجباری (OCD)
- اختلالات خوردن

درمان نگرانی و مشکلات مربوط به سلامت روان در دوران بارداری بسیار مهم است. فردی که افسرده و مضطرب است یا مشکل دیگری دارد، ممکن است مراقبت‌های پزشکی مورد نیاز خود را دریافت نکند.

مراجعه به یک روانشناس یا مشاور می‌تواند در حل مشکلات مرتبط با سلامت روان بسیار کمک‌کننده باشد و به بهبود وضعیت سلامت و کیفیت زندگی مادر و کودک در سال‌های بعد بیانجامد.

از جمله ویتامین E و اسیدهای چرب امگا ۳ در سراسر بدن، از جمله مغز جلوگیری می‌کنند. محققان بر این باورند که التهاب در مغز عامل

«گلوتن» گندم ممکن است باعث التهاب مغز شود



مهر: تحقیقات روی موش‌ها نشان می‌دهد که گلوتن گندم موجود در رژیم غذایی ممکن است التهاب مغز دخیل باشد. محققان در نیوزیلند مشاهده کردند که گلوتن گندم می‌تواند باعث التهاب مغز در موش شود. مطالعه اخیر آنها نشان داد که گلوتن اضافه شده به رژیم غذایی کم یا پرچرب باعث التهاب در ناحیه هیپوتالاموس مغز که متابولیسم را تنظیم می‌کند، می‌شود.

متخصصان این نظریه را مطرح می‌کنند که گلوتن ممکن است یک پاسخ ایمنی التهابی مشابه آنچه افراد مبتلا به بیماری سلیاک تجربه می‌کنند، ایجاد کند. این تحقیق التهاب سلول‌های عصبی را با شروع بیماری متابولیک مرتبط می‌کند. گلوتن پروتئینی است که در گندم، جو، چاودار و سایر غلات پر مصرف وجود دارد. همچنین به بسیاری از غذاهای فرآوری شده نیز اضافه می‌شود. تحقیقات نشان داده است که گلوتن می‌تواند در التهاب محیطی در دستگاه گوارش و سیستم عصبی روده دخیل باشد.

به گفته محققان دانشگاه اوتاگو در نیوزیلند، گلوتن گندم ممکن است باعث التهاب مرکزی در

مغز نیز شود.

دکتر «الکساندر تاپس»، نویسنده اصلی مطالعه، گفت: «افزودن گلوتن به هر یک از رژیم‌های غذایی به افزایش قابل توجه در تعداد میکروگلیا و آستروسیت‌ها در هسته هیپوتالاموس، منطقه کلیدی مغز برای کنترل متابولیسم منجر شد.»

آستروسیت‌ها و میکروگلیاها دو نوع سلول ایمنی در مغز هستند. آنها شبیه ماکروفاژها هستند که در خون یافت می‌شوند و در التهاب نقش دارند. ناحیه هیپوتالاموس مغز مسئول تنظیم عملکردهای متابولیک است که وزن و قند خون را کنترل می‌کند. محققان دانشگاه اوتاگو این فرضیه را مطرح کردند که التهاب هیپوتالاموس ناشی از گلوتن می‌تواند منجر به آسیب مغزی، افزایش وزن بدن و اختلال در تنظیم گلوکز خون شود.

این شرایط ممکن است خطر اختلال در عملکرد حافظه را افزایش دهد. در حالی که این تحقیق بر روی موش‌ها انجام شد، دکتر تاپس خاطر نشان کرد که موش‌ها و انسان‌ها چندین عامل فیزیولوژیکی مشترک دارند و این نتایج ممکن است در مورد انسان‌ها هم صادق باشد.

با این راهکار در خواب وزن کم کنید

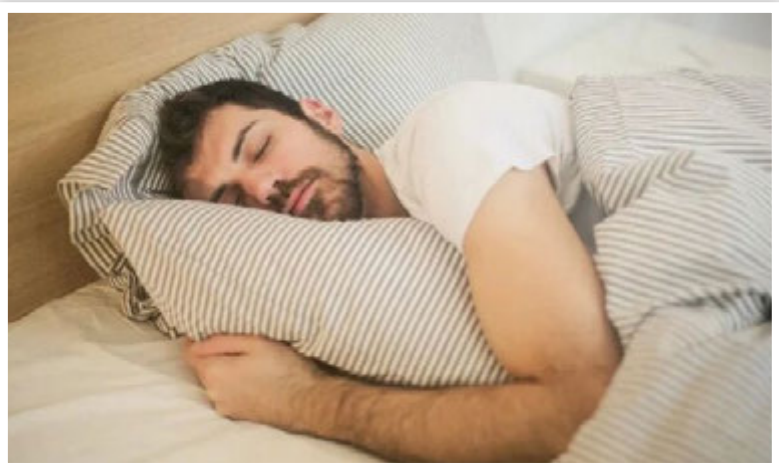

در سراسر جهان برخورداری از خواب کافی می‌شود.

بررسی سیستماتیک در سال ۲۰۱۵ منتشر شده در نشریه «بررسی‌های پزشکی خواب» نشان داد که حرکات مراقبه مانند تای چی، چی گونگ و یوگا می‌توانند کیفیت خواب را بهبود بخشند.

چی کونگ که با نام‌های دیگری از جمله کی کونگ نیز شناخته می‌شود، مجموعه‌ای از تمریناتی است که روی حرکت بدن، تنفس و آگاهی ذهن تمرکز می‌کند و به منظور ورزش کردن، بهبود روحیه و سلامت همچنین مراقبه و ذهن‌آگاهی انجام می‌شود. این ورزش بیش از ۲۰۰۰ سال قدمت دارد و مانند سایر ورزش‌های مراقبه از جمله تای چی و یوگا از طرفداران زیادی

گردش خون در سراسر بدن، ماهیچه‌های خود را تشویق می‌کند تا آرام شوند. حرکات کششی همچنین می‌تواند سطح هورمون سروتونین را افزایش دهد که می‌تواند به شما کمک کند تا استرس را از خود دور کنید.

بر اساس داده‌های بنیاد خواب، می‌توانید این حرکات کششی را در روتین شبانه خود بگنجانید. از آنجایی که تنش‌ناهنجاری پشت میز در تمام طول روز می‌تواند باعث ایجاد تنش در گردن شود، با کشش گردن و قرار گرفتن گوش راست به شانه راست شروع کنید. حدود ۱۰ ثانیه این کشش را نگه دارید سپس برای سمت چپ گردن نیز این حرکت را انجام دهید؛ می‌توانید این کشش را چند بار تکرار کنید.

برای از بین بردن تنش در پاها و پشت خود، روی زمین یا تخت خود بنشینید و پاهای خود را با فاصله تا حدی که راحت هستید از هم باز کنید سپس بدون اینکه زانوی خود را مستقیم قفل کنید، به سمت مچ پای راست خم شوید تا زمانی که کشش ملایمی را احساس کنید، ۱۰ ثانیه این کشش را نگه دارید سپس به سمت چپ حرکت کنید. این حرکات کششی را حدود ۱۰ بار در هر طرف تکرار کنید.

نتایج تحقیقات نشان می‌دهد که چرخش به پشت می‌تواند تنش را در قسمت پایین کمر شما کاهش دهد؛ در حالی که به پشت دراز کشیده‌اید، زانوهای خود را به سمت قفسه سینه خود بکشید تا کشش ملایم پشت را انجام دهید سپس، زانوهای خود را به یک طرف بربرید در حالی که قسمت بالایی پشت شما روی زمین یا تخت باقی بماند. حدود ۳۰ ثانیه از طریق این کشش نفس بکشید بعد از آن با کمک شکم، زانوهای خود را به سمت مخالف بکشید.



طنز مکتوب‌نویس و نیش- علی‌اصغر کمال‌الدین «غمین»

کَلّه تو خالی

کَلّه ات ای نازنین تو خالی هست
هر سخن گویی همه پوشالی هست

غم مخور از منظر یک پاچه خوار
حرفهایت جمله جمله عالی هست

چشم مظلوم است پس پُر اشک و آب
من تصور می‌کنم، ترسالی هست

بدبیری از عملکرد شماسنت
نه که این از فرط کج اقبالی هست

آنکه در عزت خودش را کرده حبس
مثل آب مانده در گودالی است

هرکسی این سوی و آن سوی می‌دود
سهمش از سگدو زدن، بد حالی هست

آنکه راحت می‌خورد هر دم قسم
آری باب حرفه دلالی هست

هر که خود را کرد، بد درگیر کار
سهم او در این میان حمالی هست

اشکش از بدبختی می‌باشد نه که
اشک شوق و شادی و خوشحالی هست

از گرانی نه اثر از یال است
نه نشان و ردی از کوبالی هست

آنکه باشد پر گو و روده دراز
بی گمان حقش "غمینا" لالی هست

راهکارهایی کاربردی برای پاک کردن لکه‌های قدیمی



باشگاه خبرنگاران: یکی از مشکلاتی که خانم‌ها در منزل با آن دسته و پنجه نرم می‌کنند، پاک کردن لکه‌های سرسختی است که زیاد باقی مانده و کهنه شده است و پاک نمی‌شود. استفاده از پاک‌کننده‌ها و اسپری‌های شیمیایی برای از بین بردن لکه‌ها همیشه جوابگو نیست و گاه لکه‌ها همچنان باقی می‌مانند. در این مطلب می‌خواهیم چندترفند طبیعی و آسان را برای پاک کردن لکه‌ها به شما آموزش بدهیم تا به راحتی لکه‌ها را پاک کنید؛ پس در ادامه این مطلب با ما همراه باشید.

۱- برای پاک کردن لکه‌هایی قدیمی و کهنه مانند لکه چای که ردش روی میل یا فرش باقی می‌ماند، کافی است یک لیوان سرکه را با دو قاشق غذاخوری جوش شیرین و سه قاشق چای‌خوری نمک و یک قاشق مریاخوری مایع ظرفشویی مخلوط کنید؛ سپس سه قاشق غذاخوری صابون حمام رنده شده را به آن اضافه کنید و هم بزیند تا صابون حل شود. حالا یک اسکاچ تمیز را داخل این محلول بزیند و روی لکه‌ها بکشید تا پاک شود و در انتها با پارچه تمیز و نرم‌دار روی فرش و میل را بکشید.

۲- اگر لکه‌های باقی مانده روی فرش، موکت یا میل خیلی سرسخت است و با هیچ ماده‌ای پاک نمی‌شود، مقداری ماست و نمک را مخلوط کنید و روی جای لکه بزیند و اجازه بدهید ۴ دقیقه بماند؛ سپس با یکی از موادی که در این مطلب آمده است، روی لکه بکشید تا پاک شود.

۳- قابلمه‌های رویی معمولاً بعد از اینکه چندبار داخل آن آب بجوشانید یا داخل آن سیب زمینی آبپز کنید، سیاه و کدر می‌شوند و با اسکاچ و سیم پاک نمی‌شوند. برای اینکه قابلمه رویی را راحت تمیز کنید، دو تا سه عدد پیاز را پوست کنید و داخل قابلمه بگذارید و سه لیوان آب داخل آن بزیند. حالا قابلمه را روی اجاق گاز بگذارید تا شروع به جوشیدن کند. بعد از پانزده دقیقه قابلمه را خالی کنید. حالا می‌بینید که داخل قابلمه مانند روز اولی که خریدهاید، سفید و براق شده است.

۴- در فصل تابستان یکی از مشکلاتی که برای همه

وجود دارد، وجود لکه‌های عرق زیر بغل پیراهن یا تیشرت است که جای آن بعد از شستشو زرد می‌شود و از بین نمی‌رود. اگر لباس سفید شما دچار این مشکل شده است، کافی است کمی نمک روی قسمت‌های زرد شده بزیند و آن را کنار بگذارید تا به مدت ۲۴ ساعت بماند. بعد از این مدت خواهید

دید که لکه زرد عرق پاک شده است و می‌توانید لباس را با آب بشویید. هـ از جمله لکه‌هایی که در منزل به سختی پاک می‌شود، لکه‌هایی است که روی وسایل چوبی و یا کابینت‌های ام‌دی اف باقی می‌ماند و به راحتی پاک نمی‌شود. برای اینکه این

لکه‌ها را راحت از روی میز چوبی یا کابینت ام‌دی اف پاک کنید، مقداری شامپو تخم مرغی قدیم را با کمی آب و سرکه مخلوط کنید؛ سپس آن را داخل یک قوطی اسپری بزیند و روی قسمت‌های لکه‌دار اسپری کنید و بعد با دستمال تمیز بکشید تا لکه‌ها کاملاً پاک شوند.

آموزش همکاری و همدلی به کودکان



همدل هستند، بهتر می‌توانند با دیگران ارتباط برقرار کنند و روابط مثبتی ایجاد کنند.

الگو باشید

بهترین راه برای آموزش همکاری و همدلی به کودکان، این است که خودتان این رفتارها را نشان دهید. وقتی با دیگران همکاری می‌کنید و همدل هستید، به کودکان می‌آموزید که این رفتارها مهم هستند.

صحبت کنید

با کودکان خود در مورد اهمیت همکاری و همدلی صحبت کنید. به آنها توضیح دهید که این رفتارها چگونه می‌توانند به آنها کمک کنند تا در زندگی خود موفق شوند.

فرصتی برای تمرین فراهم کنید

به کودکان خود فرصتی برای تمرین همکاری و همدلی بدهید. می‌توانید این کار را با انجام بازی‌های گروهی، کمک کردن به کارهای خانه یا مشارکت در فعالیت‌های داوطلبانه انجام دهید.

به کودکان خود کمک کنید تا احساسات خود را شناسایی کنند و وقتی کودکان بتوانند احساسات خود را شناسایی کنند، راحت‌تر می‌توانند احساسات دیگران را درک کنند.

گروهی شرکت کنند.

بازی‌های گروهی

از بازی‌های گروهی برای تقویت همکاری و همدلی در کودکان استفاده کنید. این بازی‌ها می‌توانند به‌طور غیرمستقیم آموزش‌های اجتماعی و همکاری را در کودکان به‌اجرا درآورند.

برنامه‌های تربیتی مؤثر

برنامه‌های تربیتی مؤثر و منظم به‌عنوان بخشی از برنامه درسی یا برنامه‌های آموزشی جامعه اجرا شوند تا کودکان به‌طور سازنده‌تر در زندگی اجتماعی و آکادمیک مشارکت کنند.

تدریس مهارت‌های اجتماعی

مهارت‌های اجتماعی مهمی هستند که کودکان را برای مواجهه با موقعیت‌های اجتماعی و کار گروهی آماده می‌کنند. بنابراین، آموزش این مهارت‌ها در مدارس و خانواده‌ها به‌عنوان بخشی از تربیت کودکان توصیه می‌شود.

همکاری و همدلی دو مهارت مهمی هستند که می‌توانند به کودکان در زندگی خود کمک کنند. کودکانی که می‌توانند با دیگران همکاری کنند، بهتر می‌توانند با چالش‌ها کنار بیایند و اهداف خود را محقق کنند. کودکانی که

بی‌توجه؛ ترغیب کودکان به همکاری و همدلی از جمله مهارت‌های مهمی است که در فرآیند رشد و تربیت کودکان مورد نیاز است. همکاری و همدلی موجب تقویت روابط اجتماعی کودک با اطرافیان و بهبود روند یادگیری، مسائل اجتماعی و رفتارهای خوب در آن‌ها می‌شود. این مطلب به بررسی نحوه ترغیب کودکان به همکاری و همدلی پرداخته و راهکارهای مؤثری را در این زمینه ارائه می‌دهد.

ایجاد محیط‌های حمایت‌کننده

در محیط خانه و مدرسه، به کودکان فضایی ایمن و حمایت‌کننده ارائه دهید تا بتوانند راحت‌تر در کارها شرکت کنند و بدون ترس از نتیجه اشتباه، اقدام به همکاری و همدلی کنند.

ارائه نمونه‌های مثبت

به کودکان نمونه‌های مثبت از همکاری و همدلی در جامعه نشان دهید. این می‌تواند از طریق داستان‌ها، فیلم‌ها، یا مثال‌های واقعی از شخصیت‌های موفق و ارزشمند در جامعه صورت گیرد.

تشویق مثبت

از تشویق‌ها و پاداش‌های مثبت برای همکاری و همدلی کودکان استفاده کنید. این می‌تواند به‌صورت انگیزه‌بخشی برای آن‌ها عمل کند و اراده آن‌ها را به انجام فعالیت‌های گروهی تقویت کند.

انعکاس احساسات کودکان

کودکان اغلب احساسات خود را نمی‌توانند به‌خوبی بیان کنند. با آن‌ها در ارتباط بوده و احساساتشان را شناسایی کنید تا بتوانند راحت‌تر در فعالیت‌های

طرح: عصر مردم

جدول شماره ۱۴۰۲/۲۹۷۳

| | | | | | | | | | | | | | | |
|----|----|----|----|----|----|---|---|---|---|---|---|---|---|---|
| ۱۵ | ۱۴ | ۱۳ | ۱۲ | ۱۱ | ۱۰ | ۹ | ۸ | ۷ | ۶ | ۵ | ۴ | ۳ | ۲ | ۱ |
| ۱ | | | | | | | | | | | | | | |
| ۲ | | | | | | | | | | | | | | |
| ۳ | | | | | | | | | | | | | | |
| ۴ | | | | | | | | | | | | | | |
| ۵ | | | | | | | | | | | | | | |
| ۶ | | | | | | | | | | | | | | |
| ۷ | | | | | | | | | | | | | | |
| ۸ | | | | | | | | | | | | | | |
| ۹ | | | | | | | | | | | | | | |
| ۱۰ | | | | | | | | | | | | | | |
| ۱۱ | | | | | | | | | | | | | | |
| ۱۲ | | | | | | | | | | | | | | |
| ۱۳ | | | | | | | | | | | | | | |
| ۱۴ | | | | | | | | | | | | | | |
| ۱۵ | | | | | | | | | | | | | | |

افقی:

- منطقه ای در آلمان- نام دختر رستم
- برخی از سازها دارند- زن برده- درخت خوش قد و قامت
- نگهبان- پهلوانان- مدح کننده
- نوعی آچار- نشانه- از غذاهای برنجی- از بیهوش کننده ها
- معمولاً بعد از کافه می‌آید- کنایه از زیباروی- بالا آمدن آب دریا
- بر زبان آوردن- از تقسیمات قرآنی
- یک بیماری جدی سیستم عصبی است- مشهور- محل کار کارمند
- هوای خارجی- معادل هزار کیلو- تلخ- نگاه موشکافانه و ظریف
- برنج فروشی- کشیده- سلاحی ویرانگر
- بخش اصلی فشننگ- بینانی- علامت جمع در فارسی
- خانم‌ها به مو می‌زنند- مادر ورزش‌ها- ضمیر اول شخص مفرد- از آثار تمدن و فرهنگ
- نزاکت- گرو- ماه- گل ناامیدی
- مهریان- شیوه- فرخنده
- سوره‌ای قرآنی- جانشین- یکصد مترمربع
- از پیشوایان معاصر شیعه- از مفاخر شیرازی و عارف قرن ششم

عمودی:

- اساس- دانشمند و نظریه پرداز قرن نوزدهم آلمان
- نوعی بیماری ریوی- گرمی- در گویش شیرازی یعنی رفیق
- سنگینی- اقیانوس ساکت- محل عرضه

۱۴۰۲/۲۹۷۳ جدول شماره جوان

| | | | | | | | | | | | | | | |
|----|----|----|----|----|----|---|---|---|---|---|----|---|----|----|
| ۱۵ | ۱۴ | ۱۳ | ۱۲ | ۱۱ | ۱۰ | ۹ | ۸ | ۷ | ۶ | ۵ | ۴ | ۳ | ۲ | ۱ |
| ۱ | ن | ا | خ | ی | ل | ع | ج | ت | ف | ه | ک | ل | ک | ۱ |
| ۲ | د | و | ر | س | ر | و | ر | س | ر | و | ر | س | ر | ۲ |
| ۳ | ی | و | ن | ا | ی | م | ی | س | ق | ی | م | ی | س | ۳ |
| ۴ | و | ل | ی | ه | ا | ر | ا | خ | ر | ه | م | ا | ۴ | |
| ۵ | ر | ن | ا | ن | ت | ع | ن | ی | س | ن | ۵ | | | |
| ۶ | ک | ر | ک | ب | ا | ر | ب | ج | ا | ر | ب | ۶ | | |
| ۷ | ت | و | ر | ج | ا | ر | ب | ع | ا | م | ی | ن | ۷ | |
| ۸ | ر | ن | و | م | ع | س | ا | ن | ا | م | ا | ت | ۸ | |
| ۹ | خ | ی | ز | ا | ب | س | ت | ی | غ | س | ن | د | ۹ | |
| ۱۰ | ی | ه | م | ا | ل | ا | م | ا | ر | ت | ر | ک | ۱۰ | |
| ۱۱ | ن | س | ن | ر | ا | ن | ا | ن | ن | ر | م | ل | ۱۱ | |
| ۱۲ | ه | و | ک | ن | ک | ن | ج | م | ی | ل | ج | ر | ب | ۱۲ |
| ۱۳ | د | ا | ن | ه | خ | ن | د | ه | ب | ی | ر | و | ۱۳ | |
| ۱۴ | و | ی | د | ک | ب | ر | ی | ن | ک | ا | ۱۴ | | | |
| ۱۵ | غ | م | ا | ف | ز | ا | ی | ا | س | ت | ه | ب | ۱۵ | |

- سهم کارخانجات
۴- ناگهانی- سر- رنگ بیماری- مرگ
۵- سزاوار- جهانگشای لنگ- من و تو
۶- دوستان- از ضمائر مؤنث در عربی
۷- قوه و توان- تک خال- قوسی شکل
۸- طایفه- خاندانی ایرانی که به عباسیان خدمت کردند- تعجب زنانه
۹- ادب- فلج- پروازه
۱۰- زبان موسیقی- وسط- رایحه
۱۱- طعم کالی- صاف- مرکز ایتالیا
۱۲- حیا- الم- ریشه- در
۱۳- آرزو- از بین برنده- در قدیم به هواپیما می‌گفتند
- ۱۴- کوچک تر از مولکول- ملک یا زمین موقوفه- یکصد مترمربع
۱۵- دریا- شگفتی- نام دیگر دریاچه مازندران

در آغاز کتاب، خاکسار جمله‌ای از ویلیام فاکسر نقل می‌کند: «در دل هر آدمی امیدهای بسیار، ترس و اشتیاق‌های فراوان است.»

مجموعه داستان خاکسار شرح و روایت این ترس و اشتیاق و پرسه زدن‌های مداوم نه حوالی زندگی که در متن و بطن آن است. شاید بتوان تک‌تک داستان‌های او را برش‌هایی از زندگی خود او دانست. با همه‌ی «ترس و اشتیاق»، امید و ناامیدی، شکست و پیروزی، واقعیت و خیال، عاطفه و شور هستی برای رهایی.

خاکسار در فترازی در آغاز داستان «مداتراش شیشه‌های» می‌نویسد: «شروع آزادی انسان از بریدن بند نفاف او از مادر آغاز می‌شود.» جدال این دوگانگی‌هایی که به اشکال مختلف در داستان‌ها موج می‌زند، فضایی عاطفی – انسانی برای مخاطب به وجود می‌آورد. کودک درون خاکسار به‌شدت فعال است. شور زندگی، رهایی، جدال با پلشتی، فضایی سراسر انسانی بر داستان‌ها حاکم کرده است. در فترازی از داستان «کلاغ مینو» راوی می‌گوید: «به کلاغ مینو فکر می‌کنم. زمانی که مینو را روی بال‌هایش می‌گذارد و به گردش می‌زند و لابلای شاخ و برگ درخت‌ها، التگوهای قشنگی را که پنهان کرده به دستش می‌کند و تا زمانی که به خواب نرود، او را روی تمام بلندی‌های شهر می‌گرداند، کلاغش بدون این‌که نگیهان‌ها متوجه شوند، چند بار او را

تودوروف در کنار همسرش، آنا گورنوا، در سال ۱۹۲۷. او در سمت چپ تصویر قرار دارد.

روایت یکی از شیوه‌های ارتباطی و همچنین یکی از روش‌های صورت‌بندی شناختی است که انسان از جهان دارد؛ جز این یکی از راه‌های بیان نظرات، احساسات و تخیلات بشری است. درمورد اینکه آیا روایت‌گری را به شیوه‌ای مستقیم می‌آموزیم یا اینکه روایت‌گری هم چونان زبان یکی از امکانات ذاتی ذهن است که در فرایند مستقیم یا غیرمستقیم یادگیری متبلور شده و نمود می‌یابد، شاید بتوان سخن‌ها گفت؛ اما آنچه مسلم است روایت هم چونان زبان با ماست و بوده و خواهد بود؛ البته باید توجه کرد که روایت‌گری خاص زبان نیست، بلکه در عرصه‌هایی دیگر همچون سینما یا رقص و… هم نمود دارد. به نظر درست نمی‌رسد تحلیل و واکاوی روایت را از اساس در ذیل زبان‌شناسی جای دهیم؛ مگر اینکه نمود روایت را در شیوه‌های دیگر صرفاً ترجمه‌ای بدانیم از زبان به گونه‌هایی دیگر. در این صورت روایت‌گری یک رقص یا یک فیلم یا یک میم، درواقع یک‌بار در زبان تولید شده و سپس مجدداً در قالبی دیگر بازتولید شده است. البته می‌توان تا حدودی هر روایت را از قالبی به قالب دیگر ترجمه کرد؛ مثلاً عمان را به فیلم یا رقص را به زبان و… در این میان اما آنچه اهمیت دارد عامل بنیادی روایت است. به نظر می‌رسد زبان توانایی بیشتری در این مورد دارد یا حداقل ساده‌تر می‌تواند آن‌ها را به کار ببرد؛ پس در اینجا پرسش بنیادین این است: روایت چیست؟



تسوتان تودوروف

تودوروف (درآمدی بر روایت‌شناسی: ۱۹۲۷) و ابوت (۴۱) و برخی دیگر از صاحب‌نظران نظریه‌ی روایت یک رخداد را پایه و اساس روایت دانسته‌اند در برابر بارت و ریمنون‌کنان حداقل دو رخداد را لازم شکل‌گیری روایت شمرده‌اند (ابوت: ۴۱). نکته اینجاست که تودوروف کمی بعد از سطح بالاتر روایت سخن می‌گوید و آن را پیرفت می‌نامد. همچنین ابوت از منطق دوگانه‌ی زمان (کرونو – لوژیک) در روایت صحبت می‌کند و تمایز اساسی متنی روایی و غیرروایی را دقیقاً در همین منطق دوگانه‌ی زمان در روایت می‌داند. به عبارتی در متنی غیرروایی شما فقط زمان خواندن متن را دارید؛ اما در متنی روایی شما با پدیده‌ای دیگر هم مواجه خواهید شد: توهم یا تصور زمان در درون متن. ایضا اکو هم به منطقی خوانش (زمان خوانش) و (زمان داستان) اشاره می‌کند (اکو: ۷۷). پس قاعدتاً باید حداقل دو رخداد باشد تا روایت در حداقل وضعیت خود به‌عنوان روایت معنادار باشد.



رولان بارت

آنچه تودوروف به‌عنوان کوچک‌ترین واحد روایی تعریف می‌کند و آن را گزاره‌ی روایی می‌نامد (درآمدی بر روایت‌شناسی: ۱۹۲۷)، درواقع بیش از گزاره‌ای خبری نیست:

الف دختر جوانی است؛

– پ ازدهایی است؛

– پ الف را می‌رباید (ازدها دختر جوان را می‌رباید).

دو گزاره‌ی اول اصولاً رخداد نیستند؛ چون کنشی در آن‌ها رخ نمی‌دهد. آن‌ها می‌توان هسته‌های آگاهی‌دهنده نامید که البته لازمه‌ی روایت‌اند اما خود بخش اصلی روایت نیستند. می‌ماند گزاره‌ی سوم که رخدادی را به تصویر می‌کشد؛ اما جمله‌هایی مانند «ازدها دختر جوان را ربود» یا «دیروز در شیراز باران بارید» یا «راکتی ساختمانی در اکراین را ویران کرد»، صرفاً نوعی از گزاره‌های خبری هستند. می‌توان آن‌ها را گزاره‌های کنشی هم نامید که ما در اینجا آن‌ها را رخداد می‌نامیم. بخشی از آگاهی ما از جهان را همین گزاره‌های خبری اعم از کنشی یا غیرکنشی می‌سازند. ولی هنوز گزاره‌ی «ازدها دختر جوان را ربود» یا «دیروز در شیراز باران بارید» تبدیل به روایت نشده‌اند. تصور ما از آن‌ها صرفاً خبری است که وقوع رخدادی را گزارش می‌دهد (فعلاً بحث درمورد تأییدپذیری یا تأییدناپذیری این‌گونه گزاره‌ها را معلق می‌گذاریم؛ البته باید توجه کرد که این خود نکته‌ی مهمی در فهم هر روایتی است). چیزی که باید اضافه کرد این است که ممکن است کنج‌کاوی ما یا اینکه آیا هوا برای بیرون رفتن مناسب است یا نیست، ما را در انتظار کنش یا واکنشی دیگر قرار دهد؛ در اینجا است که می‌توان گفت کوچک‌ترین واحد روایی شکل خواهد گرفت؛ به مثال‌های زیر دقت کنید:

شب‌های بی‌ستاره

نگاهی به مجموعه داستان «عروسک روی آب» نوشته ماشالله خاکسار. نشر نو نوشت

منصور مرید

یواشکی پیش پدر برده است.»
گویی بال کلاغ‌ها، بال پرواز مینو شده‌اند تا بتواند هرچانی که خواست پرواز کند و برای دیدن پدر، بدون اجازه‌ی نگهبان، از دیوارهای زندان بگذرد و پدر را در آغوش بگیرد. لابه‌لای شاخ و برگ درختان با پرندگان بازی کند، حرف بزند، هر جا خواست برود. مینو تجسم عینی شور و اشتیاقی راوی – نویسنده است. هر داستان تأملی است. مکنی است و آنی دارد که خواننده را با خود می‌برد. این تأملات و آنات، گویی پاکردهایی هستند که راوی بعد از مدتی دودیدن و چرخیدن و جنگیدن، حالا روی سکویی نشستته و بعد از فرونشستن بخارها و جان به دریدن از خستگی‌ها، به فکر فرو می‌رود.

داستان‌های این مجموعه مثل «بازنشسته»، «عروسک روی آب»، «قاتل مادرزبرگ»… و کل مجموعه داستان، روایت درد و رنج و عشق و امید و رهایی و جنگیدن برای

کتابخانه

• **سه‌شنبه ۳۱ مرداد ۱۴۰۲**
• **۵ صفر ۱۴۴۵**
• **Aug 22, 2023**
• **سال بیست و هشتم**
• **شماره ۷۸۳۹**

اما در لایه لایه‌ی این درد و رنج، عشق و لذت بردن از زندگی با زبانی طناز خود را نشان می‌دهد. آدم‌ها در داستان‌های خاکسار مدام خود را در حصارِ مرئی و نامرئی احساس می‌کنند که باید برای رهایی از آن تلاش کرد. برای این آدم‌های کل جامعه به اشکال گوناگون دربند و اسیرند. از مشخصات این‌گونه آدم‌ها آرمان‌گرایی و چشم‌انداز باوری است و شاید بتوان گفت یکی از قوی‌ترین گرایشات آن‌ها.

راوی گاه زیر پوست آدم‌ها هم می‌رود. از تنهایی آن‌ها می‌گوید. بغضی کلوی راوی را می‌گیرد و می‌گوید: «به کوچه زدم. نفهمیدم از باد سردی که می‌وزید یا از بی‌کسی و تنهایی آن‌ها چشم‌خمیس خیس شد. به آسمان نگاه کردم و پهنای شب که ستاره‌ای در آن پیدا نبود و تنها گریه‌ی کودکی سکوتش را می‌شکست.»

داستان‌ها هر یک پاندولی هستند که مدام بین سکوت و فریاد در نوسان‌اند. گاه از شدت فریاد و غرّش یک سکوت می‌رسند – و نه از پذیرش وضع موجود – و به حوادث پیرامون و آنچه بر آن‌ها گذشته می‌نگرند و گاه نیز از انباشت و تراکم سکوت، چون صاعقه بر پلشتی‌ها می‌بارند.

مجموعه داستان ماشالله خاکسار، «رَد خونین مجروحی است که در پتنه‌زاری سپید، سینه خیز می‌رود.»

پیش‌درآمدی بر روایت

مهدی جعفری

می‌توان برای مثال ۱۲ چنین روایتی را بازسازی کرد:

«وقتی مادرزبرگ در صندوقش را باز کرد که تسبیحش را بردارد، بوی هل در اتاق پیچید. سال‌ها بعد زمانی که الف در مهمانی‌ای چای با عطر هل می‌خورد، ناگهان به یاد آن روز و صندوق مادرزبرگ افتاد.»

اشکارا این روایت برساخته کاملاً چیزی است متفاوت با مثال قبلی. مکانیسم‌ها و مناسبت‌هایی که در این دو کار می‌کنند متفاوت است. بگذریم که در اینجا هم توالی نقش چندانی ندارد، بلکه گسستی زمانی وجود دارد؛ همچنین به‌سختی می‌توان علت را در اینجا جاسازی کرد. مگر اینکه مشاهدات و تداعی را که بر اساس مشاهبت یا مجاورت شکل می‌گیرد، نوعی علت بدانیم.

حال مثال‌های ۲ و ۹ را مقایسه کنید. به نظر رابطه‌ی بین رخدادها در هر دو مثال دلیل است؛ اما سیر توالی آن‌ها چگونه است. در اولی «ازدها دختر را می‌زد و سپس شاهزاده او را نجات می‌دهد». در دومی ماجرا پیچیده‌تر است. «ب برادر الف را کشت. سال‌ها بعدآژان الف انتقام برادرش را گرفت.» آیا در دومی با توالی مواجهیم یا گسست؟ «بعد از سال‌ها» درواقع تمهیدی است تا دو رخداد دور از هم را از بعد زمانی به هم پیوند دهد. آیا توالی قطع شده است؟ پاسخ به این سؤال ساده نیست و فعلاً از آن می‌گذریم.

هم‌زمانی نکته‌ای است که هم در مثال ۱۱ و هم در مثال ۱۳ وجود دارند. البته این دو از جهتی دیگر با هم متفاوت‌اند. بدون شک نسبتِ بین دو رخداد مثال ۱۱ کاملاً روشن است؛ البته در بسط آن می‌توان نکات دیگری افزود؛ مثلاً اینکه آیا الف واقعاً غافلگیر شده یا این فقط دامی بوده است برای ب هیچ توالی رخدادهایی در این مثال وجود ندارد، بلکه صرفاً توالی خواندن است که یکی را پس از دیگری قرار داده است. به گمان من این تمایزگذاری بین داستان و پیرنگ از پایه اشتباه است. ما روایت داریم و حداقل دو رخداد. هر دو رخداد یا بیشتر از دو رخداد بر پایه‌ی نسبت یا نسبت‌هایی به هم مربوط می‌شوند. توالی و علت هرچند در روایت‌سازی بسیار پرکاربردند، تنها شیوه‌های شکل‌گیری روایت نیستند. حتی در گسترش روایتی که می‌خواهد بر منطق توالی پیش برود، اغلب به جایی خواهیم رسید که روایت گسسته می‌شود (پوتور: ۱۵۰ تا ۱۵۳): مثلاً:

«کلاه قرمزی نرمنرکم وارد جنگل شد. کمی از تشک‌های جنگلی خورد و کمی هم برای مادرزبرگش درون سبد گذاشت و دوباره به راهش ادامه داد. گرگ ناقلا که از دور او را دید فکری به ذهنش رسید. سریع از راهی میانبر در جنگل خودش را به خانه‌ی مادرزبرگ رساند.»

حتی در این روایت ساده هم وارد شدن عامل دوم (گرگ) خط توالی را می‌شکند. در باب علت هم باید چهار نکته گفت. یکی را قبلاً گفتم خلط علت و دلیل. دومی را هم گفتم در هم‌زمانی‌ها و در بسیاری از گسسته‌ها علت اصولاً نقشی تعیین‌کننده ندارد؛ اما نکته‌ی سوم، علت گاه صرفاً برآمده از مغشله‌ی سبب ماقدم است، مثلاً: «هر وقت مایشمن را می‌شویم بعُدش باران می‌بارد». نکته‌ی بعدی را باید در مثال ۸ جست. هیچ ربط منطقی بین تصادف و عبور از خیابان نیست. اغلب به نوآموزان داستان یا نقد داستان می‌گویند مواظب اتفاق باشید؛ اما من می‌گویم اتفاق هم در روابط بین رخدادها، شکلی از نسبت است که گاهی نقش خود را به‌خوبی ایفا می‌کند.

ترسی از آن نداشته باشید و بگذارید گاهی اتفاق، اتفاق بیفتد.

واقعیت این است که تمایز بین داستان و پیرنگ ناشی از سوءفهم‌های است بین چهار شکل بروز روایت: روایت متوالی، روایت مبتنی بر علت، روایت مبتنی بر گسست و روایت درونه‌گیر. اعم از اینکه مناسبت دو رخداد بر پایه‌ی شباهت و مجاورت باشد یا دلیل یا چیز دیگر؛ اما واقعیت این است که بسیاری از روایت‌ها اگر تلاش کنیم آن‌ها را بر اساس توالی مرتب کنیم یا روایتی کاملاً متفاوت ساخته‌ایم را در خلأ بین رخدادها نقطه‌چین‌هایی داریم ناگفته و نامعلوم و شاید از اساس نابوده در روایت. بگذریم که همین‌که روایت بسط پیدا می‌کند و مثلاً ما بیش از یک عامل برای رخدادها داریم خودبه‌خود زنجیره‌ی توالی شکسته خواهد شد. از طرفی عامل علت فقط گاهی می‌شود. روایت کار می‌کند در مناسبات هم‌زمانی یا برخی گسسته‌ها یا روایت‌های موازی یا مشاهدات‌ها و درونه‌گیری‌ها و تداعی‌ها اصولاً روایت از منطقی به‌جز علت پیروی می‌کند.

حال بازگردیم دوباره به مثال‌ها نگاهی بیندازیم. آیا مثال ۱۵ روایت است؟ مک کوئیلان (ص ۲۰) آن را با توجه به بافت زمینه یا پس‌زمینه، روایت می‌داند؛ اما این جمله به‌خودی‌خود روایت نیست. اگر من پیش‌تر گفته باشم یا به شکلی روشن کرده باشم که دارم غذا می‌خورم، آنگاه می‌توان این جمله را روایت نامید. به عبارتی کنش یا رخدادی ناگفته (ما معلوم) در پس‌زمینه‌ی متن باید وجود داشته باشد تا از این عبارت در ارتباط با آن پس‌زمینه روایتی بسازد.

مثال‌های ۱۳ و ۱۴ چطور ممکن می‌شوند؟ پاسخ ما سراسر است: ناممکن‌اند. اما آیا نمی‌توان روایت‌شان کرد؟ باز هم پاسخ مشخص است: آری، آن‌ها هم روایت‌اند؛ اما چگونه؟

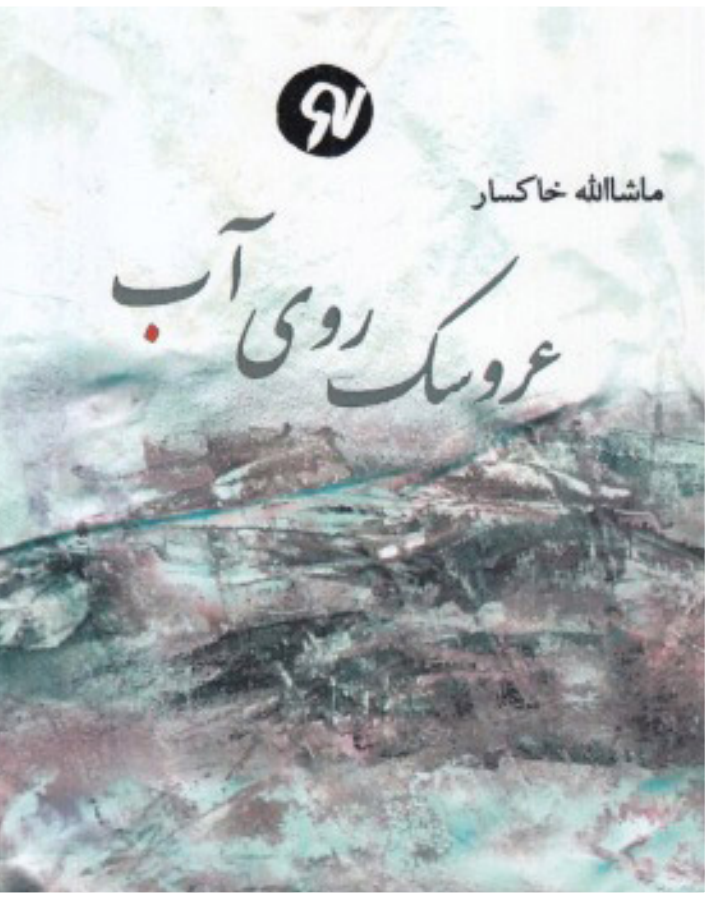

ماشالله خاکسار، عروسک روی آب، ۱۳۹۷.

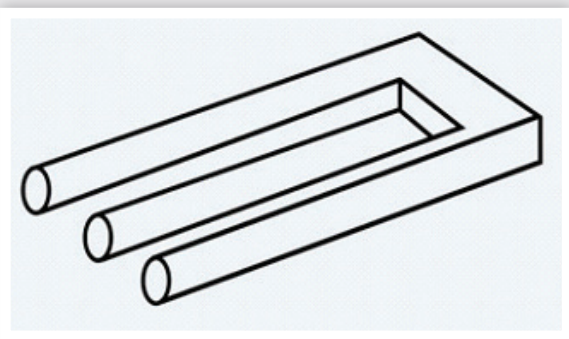

شکل ۱

منطق روایت الزماً از هیچ وجه منطقی (منطق کلاسیک)، تجربی یا مبتنی بر نظریات فلان و بهمان علم پیروی نمی‌کند. زمان بین دو رخداد با هر نسبتی هم که با هم داشته باشند (توالی، توالی معکوس، گسست و هم‌زمانی)، در چیدمان خوانش رخدادها یکی پس از دیگری خوانده می‌شوند؛ درنتیجه امکان روایتی که مثلاً یک عامل هم‌زمان در دو مکان‌زمان متفاوت باشد، میسر است. البته چنین نوع روایتی شاید شگرف محسوب شود. اغلب ما آن را به‌عنوان رخدادی ممکن نمی‌پذیریم؛ اما به‌عنوان روایت می‌پذیریم. امبرتو اکو (شکل یک) را استعاره‌ای از روایت می‌داند (اکو: ۱۱۶). چنین اشکالی در سطحی دوبعدی به نظر ممکن می‌رسند؛ اما با قواعد هندسی سازگار نیستند و عملاً در دنیای سه‌بعدی ما ناممکن هستند. بیایید این گفته را تعمیم دهیم. روایت در برابر جهان، یا روایت به‌مثابه‌ی جهان، یا روایت مانند زندگی: این‌ها کلماتی است که با آن آشنایی داریم؛ اما اگر استعاره‌ی دوبعدی بودن روایت را بپذیریم، آنگاه جهان، منطق، نظریات و بیش از همه خود زندگی در سطحی استعاری سه‌بعدی هستند. دوبعدی بودن روایت در مقابل سه‌بعدی بودن زندگی دو نکته را یادآور می‌شود:

– **نکته‌ی اول:** روایت هرچقدر هم پیچیده و پر از جزئیات و مناسبات باشد و تمام تلاشش را بکند که از مکانیسم‌ها و فرایندهای زندگی پیروی کند، باز در سطحی دوبعدی، زبستی سه‌بعدی را می‌نماید. روایت در این حالت اندکی شاید شبیه زندگی به نظر برسد؛ اما نه می‌تواند و نه امکانش را دارد که چونان زندگی باشد.

زندگی به‌خودی‌خود روایت نیست؛ بلکه روایت‌هایی هستند که تلاش می‌کنند جهان سه‌بعدی زندگی را در سطحی دوبعدی نمایان سازند. البته این امکانی است که روایت گاه به گزارشگر روزنامه‌ای می‌دهد تا رخدادی را جور دیگری وانمود کند؛ پس مواظب روایت‌های حقیقت‌نا باشید؛ شاید آن‌ها شما را فریب دهند. شاید این ضعف روایت است در برابر جهان و حتی نوشتار غیرروایی؛ اما همان‌گونه که ما جز عقل چیز دیگری برای صورت‌بندی فهم‌مان نداریم، حتی اگر این عقل ناقص و ناکامل باشد و گاهی فریب هم بخورد، جز روایت هم چیزی برای روایتگری داستان‌هایمان از هر فرآیندی (خواه واقعی باشد یا نباشد) نداریم. این محدودیتی بشری است و هیچ‌کس نمی‌تواند پا از آن فراتر بگذارد.

– **نکته‌ی دوم:** بازتاب دوبعدی در روایت به ما امکان می‌دهد نه‌تنها امکانات رخ‌داده، محتمل، یا دور از انتظار را به تصویر بکشیم، بلکه به ما فرصت می‌دهد وارد جهانی از رخدادها شویم که در سطح بالاتر بیخ امکانی ندارند یا هیچ هم‌امکانی‌ای با یکدیگر ندارند. این جهانی است شگفت، خودویزه، غنی، اندیشمند، حیرت‌برانگیز و گسترده. می‌ماند نکته‌ای دیگر: کمتر متن غیرروایی است که در درون خود خرده‌روایت‌هایی نداشته باشد؛ همچنین کمتر متن روایی است که در درون خود عاری از خرده‌جستارها و مقالات و توضیحات باشد. این دو گونه‌ی نوشتار مدام به یکدیگر نشت می‌کنند و در یکدیگر حضور دارند. فعلاً این پیش‌درآمد اندکی شتاب‌زده را با این جمله تمام می‌کنم؛ به روایت خوش آمدید، به ممکن‌های ناممکن.

منابع:

– آبوت، اچ.پورتز، ۱۳۹۷، سواد روایت، ترجمه‌ی رویا پورآذر و نیما مهدی‌زاده اشرفی، ج ۲، تهران: اطراف.
– اکو، امبرتو، ۱۳۹۵، شش گشت‌وگذار در جنگل‌های روایت، ترجمهٔ علیرضا سیف‌الدینی، تهران: نگاه.
– بوتور، میشل، ۱۳۷۹، جستارهایی در باب رمان، ترجمه‌ی سعید شهرتاش، تهران: سروش.
– درآمدی به روایت‌شناسی (رولان بارت، تزوتان تودوروف و جرالد پریس)، ۱۳۹۴، ترجمه‌ی هوشنگ رهنما، تهران: هرمس.

– مارتین، والاس، ۱۳۹۵، نظریه‌های روایت، ترجمه‌ی محمد شهباء، چ ۷، تهران: هرمس.
– مک‌وئیلان، مارتین، ۱۳۸۸، گزیده مقالات روایت، ترجمه‌ی فتح محمدی، تهران: مینوی خرد.
– میرصادقی، جمال، ۱۳۷۶، عناصر داستان، چ ۳ با ویرایش جدید، تهران: سخن.

۱) Narrative (در برخی ترجمه‌ها ممکن است حکایت هم گفته باشند).

۲) story یا به روسی Fabula (گاهی به قصه ترجمه شده است).

۳) plot یا به روسی Sjuzet (گاهی به طرح هم ترجمه شده است).

قتل دختر ۱۰ ساله به دلیل شیطنت



جانشین فرمانده انتظامی شهرستان ری از دستگیری مرد افغانستانی که دختر ۱۰ ساله‌اش را به قتل رسانده بود، خبر داد.
به گزارش ایسنا، سرهنگ سیدرضا عمادالدینی دراین باره گفت: بامداد روز یکشنبه بیست و نهم مردادماه، یک مورد مرگ مشکوک دختر خردسالی بر اثر ضرب و جرح شدید در خانه‌ای در محدوده شهرری به مرکز فوریت‌های پلیسی ۱۱۰ گزارش داده شد که با اعلام این خبر، تیمی از ماموران کلانتری ۱۷۶ حسن آباد راهی محل حادثه شده و رسیدگی به موضوع را در دستور کار خود قرار دادند.

فرمانده انتظامی شهرستان ملارد از دستگیری چهار نفر که با معرفی خود به عنوان مامور اقدام به زورگیری و اخاذی از شهروندان کرده بودند، خبر داد.

به گزارش ایسنا، سرهنگ منصور خدایی، در تشریح جزئیات این خبر گفت: مدتی قبل در تماس با مرکز فوریت‌های پلیسی ۱۱۰ اعلام شد که چهار سرنشین یک دستگاه سواری کوئیک که لباس نظامی بر تن داشتند اقدام به زورگیری از دو نوجوان در محدوده مسکن مهر کرده و متواری شده‌اند. در همین راستا نیز رسیدگی به

بین الملل

کالیفرنیا در مدار زلزله، توفان و سیل

در حالی که جنوب کالیفرنیا تحت تأثیر توفان «هیالاری» با بارش شدید باران و سیل دست و پنجه نرم می‌کند، زلزله‌ای به قدرت ۵.۱ ریشتر این منطقه را لرزانده است.

به گزارش ایسنا به نقل از خبرگزاری رویترز، این زمین‌لرزه همزمان با آماده شدن ساکنان برای رسیدن توفان هیالاری، شمال «لس‌آنجلس» را لرزانده است.

تاکنون گزارشی از خسارات یا تلفات احتمالی این زمین لرزه که در ساعت ۱۳:۴۱ روز یکشنبه به وقت محلی به وقوع پیوست، گزارش نشده است. بنابر اعلام بی بی سی، در بیانیه‌ای که در وب‌سایت اطلاع‌رسانی حادثه در شهرستان «ونتورا» منتشر شده، آمده است: در حال حاضر گزارشی از خسارت‌های احتمالی در دست نیست، اما زمین‌لرزه به‌طور گسترده در سراسر شهرستان ونتورا احساس شده است. سیستم هشدار مسونمای ایالات متحده آمریکا هم اعلام کرد که هیچ خطری برای وقوع سونامی ناشی از زلزله وجود ندارد. همچنین گفته می‌شود که این زمین لرزه چندین پس‌لرزه داشته است.

تصادف در ترکیه ۳۱ کشته و زخمی بر جای گذاشت

در پی وقوع تصادح رانندگی برای یک دستگاه اتوبوس در استان «یوزغاد» ترکیه ۳۱ تن کشته و زخمی شدند.

به گزارش ایسنا به نقل از شینهنوا، رسانه‌های محلی ترکیه دیروز (دوشنبه) اعلام کردند که در پی سقوط یک دستگاه اتوبوس به دره‌ای در استان یوزغاد در این کشور دست‌کم ۱۲ نفر کشته و ۱۹ نفر دیگر زخمی شدند.

بر اساس این گزارش، این اتوبوس مسافربری از استان «سیواس» ترکیه به سمت «استانبول» در حال حرکت بوده که به دلیل نامعلومی دچار سانحه شده است.

«یلماز تونج»، وزیر دادگستری ترکیه گفت که تحقیقات قضایی در این زمینه آغاز شده است.

آتش‌سوزی گسترده در ساختمانی در استانبول

منابع خبری از وقوع آتش‌سوزی بزرگ در ساختمانی در استانبول ترکیه خبر داده‌اند.

به گزارش ایسنا به نقل از «اِشآتودی»، علت وقوع این آتش‌سوزی گسترده در مرکز فرهنگی این شهر تاکنون مشخص نشده است. فیلم‌های منتشرشده در شبکه‌های اجتماعی آتش‌سوزی وسیعی را نشان می‌دهند که دود سیاه ناشی از آن منطقه را فراگرفته است. هنوز جزئیات بیشتری از این حادثه منتشر نشده است.

آتش‌سوزی در یک اردوگاه آوارگان در کنگو، جان ۶ کودک را گرفت

در پی وقوع آتش‌سوزی در یک اردوگاه آوارگان در شرق جمهوری دموکراتیک کنگو دست کم شش کودک جان خود را از دست داده‌اند.
به گزارش ایسنا به نقل از الجزیره، این آتش‌سوزی در اردوگاه آوارگانی که در پی وقوع سیل و رانش زمین منازل خود را از دست داده بودند، رخ داده است.
یکی از مقامات محلی در این باره گفت: آتش‌سوزی منجر به جان باختن دو پسر بچه و چهار دختر بچه یک تا پنج ساله شده است.

حوادث

سه‌شنبه ۲۱ مرداد ۱۴۰۲

۵ صفر ۱۴۴۵

Aug 22، 2023

سال بیست و هشتم

شماره ۷۸۳۹

فارس

لودر ۳۰ میلیاردی قاچاق در جهرم توقیف شد

فرمانده انتظامی جهرم از توقیف یک دستگاه لودر قاچاق در این شهرستان خبر داد.

سرهنگ خسرو رزمجویی در گفت‌وگو با خبرنگار پایگاه خبری پلیس، بیان کرد: در اجرای طرح مبارزه با قاچاق کالا و ارز و تشدید اقدامات کنترلی، ماموران انتظامی جهرم یک تریلر حامل لودر را در محور مواصلاتی لارستان-شیراز با هماهنگی مرجع قضایی توقیف کردند.

وی خاطر نسیان کرد: در بررسی‌های اولیه مشخص شد لودر خارجی و قاچاق و فاقد اسناد و مدارک گمرکی بوده و شماره موتور با شماره شاسی همخوانی ندارد.

فرمانده انتظامی جهرم با اشاره به اینکه کارشناسان ارزش لودر را ۳۰ میلیارد ریال برآورد کردند، گفت: در این رابطه راننده با تشکیل پرونده به مراجع قضایی معرفی شد.

کشف توریین قاچاق در خرمید

فرمانده انتظامی خرمید گفت: در بازرسی از یک دستگاه تریلر، یک عدد توریین تولید کننده برق قاچاق به ارزش ۵۰ میلیارد ریال در این شهرستان کشف شد.

سرهنگ علی‌اکبر کریمی در گفت‌وگو با خبرنگار پایگاه خبری پلیس، بیان کرد: ماموران ایستگاه ایست و بازرسی شهید جنتی‌فر این شهرستان حین کنترل محورهای مواصلاتی به یک دستگاه تریلر مشکوک شدند و آن را برای بررسی بیشتر متوقف کردند.

وی با بیان اینکه در بازرسی از قسمت بار یک عدد توریین تولیدکننده برق که فاقد هرگونه مدارک قانونی و گمرکی بود، کشف شد، تصریح کرد: در این خصوص پرونده تشکیل و راننده به دادسرا معرفی شد.

کشف گنج یاب ۲ میلیاردی در مرودشت

فرمانده انتظامی مرودشت از کشف یک دستگاه گنج‌یاب در یکی از روستاهای این شهرستان خبر داد.

سرهنگ فرشید زبلی در گفت‌وگو با خبرنگار پایگاه خبری پلیس، بیان کرد: ماموران پاسگاه انتظامی ابرج حین گشت زنی در سطح حوزه استحفاظی به دو نفر مشکوک شدند که در بازرسی از کیف آنها یک دستگاه گنج یاب به همراه متعلقات کشف کردند.

وی بیان داشت: در بازرجویی های انجام شده از متهمین به جرم خود مینی بر جستجو برای گنج و اشیاء عتیقه معترف شدند.

فرمانده انتظامی مرودشت با اشاره به اینکه کارشناسان ارزش اموال مشکسوفه را ۲ میلیارد ریال برآورد کردند، گفت: متهمین تحویل مراجع قضایی شدند.

کشف کالای قاچاق در شهرستان اوز

فرمانده انتظامی شهرستان اوز از کشف انواع کالای قاچاق خبر داد.

سرهنگ حسین محمدی در گفت‌وگو با خبرنگار پایگاه خبری پلیس، اظهار کرد: در راستای اجرای طرح تشدید مبارزه با قاچاق کالا و به منظور جلوگیری از هدر رفت سرمایه های ملی، ماموران انتظامی اوز هنگام کنترل محورهای مواصلاتی، یک خودرو پراید حامل قاچاق را متوقف کردند.
وی افزود: ماموران در بازرسی از این خودرو، ۱۳ عدد فلاکس، ۱۰ عدد چراغ قوه، ۷ عدد سبزی خوردکن و سرخ کن، یک عدد لباسشویی، یک عدد اسپیلت، ۶ عدد کتری برقی، یک عدد باند، یک عدد آسیاب قهوه، یک عدد پدس کس پلاستیک و ۲ عدد پشه کش برقی کشف کردند.
فرمانده انتظامی شهرستان اوز با بیان اینکه ارزش اقلام مکشوفه برابر نظر کارشناسان ۶۰۰ میلیون ریال برآورد شده است، افزود: متهم پس از تشکیل پرونده به مراجع قضایی معرفی شد.

کفش های قاچاق به بازار نرسید

فرمانده انتظامی لارستان از توقیف محموله انواع کفش‌های قاچاق به ارزش بیش از یک میلیارد ریال در این شهرستان خبر داد.

سرهنگ سیمه‌محمد یوسفی در گفت‌وگو با خبرنگار پایگاه خبری پلیس، بیان داشت: در راستای طرح مبارزه با قاچاق کالا، ماموران انتظامی لارستان حین کنترل خودروهای عبوری در یکی از محورهای مواصلاتی به یک دستگاه وانت زامیاد مشکوک شدند و جهت بررسی آن را متوقف کردند.
وی افزود: ماموران در بازرسی از این خودرو و ۳۳۰ جفت انواع کفش خارجی قاچاق که فاقد هرگونه مدارک قانونی و معتبر بود را کشف کردند.

آگهی مناقصه عمومی

نوبت اول: ۱۴۰۲/۰۵/۳۱ روزنامه عصرمردم
نوبت دوم: ۱۴۰۲/۰۶/۰۱ روزنامه نماشا

شهرداری منطقه پنج در نظر دارد عملیات احداث حوضچه بتنی و تعویض شیرآلات معیوب فضای سبز سطح منطقه ۵ را از طریق برگزاری مناقصه عمومی در سامانه تدارکات الکترونیکی دولت (ستاد) با شماره فراخوان ۰۰۰۰۴۲۸-۳۰۰۲۰۹۶۶۸۸۰۰۰ به اشخاص واجد شرایط واگذار نماید. لذا از کلیه متقاضیان دعوت به عمل می آید با مراجعه به آدرس WWW.Setadiran.ir نسبت به دریافت اسناد مناقصه و تحویل آن اقدام نمایند.
در صورت عدم عضویت قبلی، ثبت نام در سامانه مذکور و دریافت گواهی امضای الکترونیکی صاحبان امضائ مجاز از سوی متقاضیان جهت شرکت در مناقصه الزامی است. ضمناً در صورت نیاز به اطلاعات بیشتر شماره تلفن: ۳۷۳۹۷۱۷۰ داخلی ۲۵۷ آماده پاسخ گویی می‌باشد.

□ مبلغ برآورد: ۴.۰۴۳.۳۹۳.۵۳۶٫۰۰۰ریال
□ مدت قرارداد: ۱ ماه و ۱روز
□ شرایط شرکت کنندگان: ارائه رتبه بندی و صلاحیت دارای اعتبار از سازمان برنامه و بودجه کشور حداقل پایه ۵ حقوقی در رشته تاسیسات و تجهیزات یا آب و ارائه گواهینامه تایید صلاحیت ایمنی از اداره کل تعاون، کار و رفاه اجتماعی
□ محل انجام کار: سطح منطقه ۵
□ مبلغ سپرده شرکت در مناقصه ۸۲۶.۸۱۹.۶۷۰ ریال بصورت ضمانت نامه بانکی یا فیش واریزی نقدی بحساب سپرده ۴۲۴.۰۵۵.۴۷۴ کد مرجع ۱۰۰۶۵۳ بانک شهر بنام شهرداری شیراز
□ برندگان اول و دوم مناقصه هرگاه حاضر به انعقاد قرارداد نشوند سپرده آنان به ترتیب ضبط خواهد شد.
□ در زمان انعقاد قرارداد ۵ درصد مبلغ پیشنهادی بعنوان ضمانت حسن اجرای تعهدات بصورت ضمانت نامه بانکی یا فیش واریزی اخذ می گردد.
□ آخرین مهلت دریافت (توزیع) اسناد: متقاضیان می‌توانند

فرمانده انتظامی لارستان تصریح کرد: ارزش محموله قاچاق کشف شده برابر نظر کارشناسان مربوطه یک میلیارد و ۵۰۰ میلیون ریال برآورد شده است.

این مقام انتظامی با اشاره به اینکه راننده پس از تشکیل پرونده به مرجع قضایی معرفی شده، تصریح کرد: برخورد جدی و قاطعانه با قاچاقچیان کالا، سوخت و ارز در اولویت برنامه های این فرماندهی قرار دارد و پلیس هرگز اجازه نخواهد داد عده ای فرصت طلب و سودجو با وارد کردن کالاهای قاچاق باعث اخلال در تولید و نظام اقتصادی کشور شوند.

جاسازی ۲۷ کیلو تریاک در سواری تیگو لو رفت

فرمانده انتظامی داراب از توقیف سواری تیگو و کشف تریاک در این شهرستان خبر داد.

سرهنگ علیرضا نوشاد در گفت‌وگو با خبرنگار پایگاه خبری پلیس، بیان کرد: مأموران انتظامی ایست و بازرسی قلاتویه داراب هنگام کنترل خودروهای عبوری به یک سواری تیگو مشکوک شدند و آن را برای بررسی بیشتر متوقف کردند.

وی ادامه داد: مامورین در بازرسی از این خودرو، ۲۷ کیلو تریاک که به صورت ماهرانه ای در نقاط مختلف جاسازی شده بود را کشف کردند.
فرمانده انتظامی داراب با بیان اینکه در این رابطه ۲ قاچاقچی دستگیر و پس از تشکیل پرونده تحویل مرجع قضایی شدند، افزود: با تلاش شبانه روزی ماموران، سوداگران مرگ در امان نخواهند بود.

تداوم جستجو برای یافتن پسر ۱۷ ساله غرق شده در رودخانه کارون

مدیرعامل سازمان آتش‌نشانی و خدمات ایمنی شهرداری اهواز از تداوم جستجو برای پسر ۱۷ ساله غرق شده در رودخانه کارون خبر داد.

ابراهیم قیسری در گفتگو با خبرنگار مهر اظهار کرد: ساعت ۱۹ روز یکشنبه گزارش غرق شدن یک پسر ۱۷ ساله در رودخانه کارون اهواز (مقطع پارک قوری) به فرماندهی عملیات و واحد غریق نجات سازمان آتش‌نشانی و خدمات ایمنی شهرداری اهواز اعلام شد؛ متأسفانه پدر همراه با سه فرزند پسر برای شنا به رودخانه مراجعه کرده و دو پسر دیگر توسط پدر نجات داده شدند ولی این پسر ۱۷ ساله هنوز پیدا نشده است.

وی در ادامه خبر داد: غواصان غریق نجات بلافاصله پس از دریافت گزارش در محل حاضر و عملیات جستجو تداوم دارد.

مدیرعامل سازمان آتش‌نشانی و خدمات ایمنی شهرداری اهواز با اشاره به حضور خود در محل جستجوی واحد غریق نجات این سازمان بیان کرد: از تمامی شهروندان اهوازی درخواست داریم که با توجه به لایروبی شدن بخشی از رودخانه کارون از شنا در این رودخانه جدا خودداری کنند چون جریان آب به درستی مشخص نیست و تبعات جبران‌ناپذیری برای آنها دارد.

بررسی کارشناسانه حادثه آتش سوزی در کارخانه ایوانکی

ایسنا: رئیس کل دادگستری استان سمنان به دنبال وقوع حادثه آتش سوزی در کارخانه تولید عطر و ادکلن شهرک صنعتی ایوانکی به رئیس حوزه قضایی بخش ایوانکی دستور داد، شخصاً در محل حاضر شده و علت وقوع این حادثه را بررسی و پیگیری قانونی کند.
محمد جعفر عبدالهی، ۳۰ مردادماه با اشاره به آتش سوزی روز یکشنبه در شهرک صنعتی ایوانکی اظهار کرد: با توجه به وقوع حادثه آتش سوزی در کارخانه هلنسا، در شهرک صنعتی ایوانکی از رئیس حوزه قضایی این بخش خواسته شده ضمن ورود قانونی به این حادثه، گزارش بررسی های قضایی از این حادثه را به دادگستری کل استان اعلام کند.
وی ادامه داد: بنا به اطلاعات اولیه متأسفانه برخی از نیروهای شاغل در این واحد تولیدی آسیب دیده‌اند. البته خوشبختانه تاکنون تلفات جانی گزارش نشده است.

به گزارش ایسنا به نقل از روابط عمومی دادگستری استان سمنان، عبدالهی اضافه کرد: با توجه به وجود دو منبع اشتعال‌زا در این کارخانه، برای جلوگیری از افزایش حجم آتش سوزی تیم‌های امدادی و اطفاء آتش از شهرهای همجوار به محل اعزام شده و همچنین نیروهای امدادسانی، امنیتی و انتظامی برای ارائه خدمات مربوطه در محل وقوع حادثه حاضر شدند.
رئیس کل دادگستری استان تصریح کرد: با توجه به اینکه شهرک صنعتی ایوانکی از شهرک های تولیدی فعال و پرتعداد از حیث واحدهای اشتغال آفرین به شمار می آید از مسئولان خواسته شده ضمن همکاری با عوامل اجرایی، علت تامه وقوع حادثه به دادگستری کل اعلام شود.

| |
|--|
| حداکثر تا ساعت ۱۳ روز سه‌شنبه مورخ ۱۴۰۲/۰۶/۰۷ از طریق مراجعه به سامانه تدارکات الکترونیکی دولت (ستاد) اسناد مناقصه را دریافت نمایند. |
| □ آخرین مهلت ارائه پیشنهادات و ثبت اسناد و مدارک در سامانه حداکثر تا ساعت ۱۳ روز دوشنبه تاریخ ۱۴۰۲/۰۶/۲۰ می‌باشد. شرکت کنندگان می بایست تا قبل از برگزاری کمیسیون سپرده شرکت در مناقصه را به صورت فیزیکی به آدرس بلوار رحمت، روبروی بوستان سعدی، دبیرخانه شهرداری منطقه پنج تحویل نمایند. |
| □ تاریخ و محل بازگشایی پاکات: روز سه‌شنبه ساعت ۱۳:۰۰ مورخ ۱۴۰۲/۰۶/۲۱ در محل چهارراه خلدبرین سالن اجتماعات شهرداری منطقه ۵ شیراز می باشد. |
| □ مدت اعتبار پیشنهادها سه ماه می باشد. |
| □ هیچگونه وجهی بابت پیش پرداخت داده نخواهد شد. |
| □ تعدیل: تعدیل آحاد بها براساس بخشنامه شماره ۱۰۱/۱۷۳۰۷۳ مورخ ۸۲/۹/۱۵ سازمان برنامه و بودجه پرداخت خواهد شد شناخص مبنای پیمان سه ماهه اول سال ۱۴۰۲ پرداخت خواهد شد. |
| □ بدیهی است هزینه آگهی بعیده برنده مناقصه خواهد بود. |
| □ شهرداری در رد یک یا تمام پیشنهادها مختار می باشد در اینصورت سپرده می مسترد می گردد. |
| □ شرکت در مناقصه ودادن پیشنهاد به منزله قبول شروط و تکالیف شهرداری موضوع ماده ۱۰ آیین نامه معاملات شهرداری می باشد. |
| □ سایر اطلاعات و جزئیات مربوط به مناقصه در اسناد مناقصه مندرج است. |
| □ آگهی و اطلاعات مربوط به مناقصه از طریق سایت WWW.shiraf.shiraz.ir https:// قابل مشاهده می باشد. |
| □ متقاضیان شرکت در مناقصه موظف به ثبت نام در سایت vendor.shiraz.ir می باشند. |
| □ اطلاعات تماس سامانه ستاد جهت انجام مراحل عضویت در سامانه: مرکز تماس: ۱۴۵۶ شناسه آگهی: ۱۵۵۲۴۸۸ |
| اداره کل ارتباطات و امور بین الملل شهرداری شیراز |

پالایشگاه‌های فراسرزیمینی، نقش آفرینی جهانی



روپای ده ساله ایران در استفاده از ظرفیت پالایشگاه‌های فراسرزیمینی در دولت سیزدهم محقق شد و اکنون ایران می‌تواند ادعا کند که در این حوزه گام‌هایی را برداشته است. به گزارش ایسنا، منابع نفتی کشور می‌تواند در پالایشگاه‌های فراسرزیمینی بدون مشکلات تحریم در بازار جهانی به فروش برسد. حداقل تأثیر این اقدام این بوده که نفت کشور در این پالایشگاه‌ها پالایش می‌شود و سپس فرآورده حاصله به فروش می‌رسد؛ چراکه فرآورده تحریم‌ناپذیر است.

از بازسازی پالایشگاه‌های فراسرزیمینی باید به‌عنوان یک سیاست در خنثی‌سازی تحریم‌ها استقبال کرد تا بر اساس ثروت و ارزش افزوده‌ای که ایجاد می‌کند بخشی از مشکلات داخلی کشور حل شود. در واقع با سرمایه‌گذاری در این پالایشگاه‌ها از طریق صادرات خدمات فنی و مهندسی، می‌توان افزون بر صادرات تضمینی نفت خام، در خروجی پالایشگاه نیز شریک شد و نفت خام را به بنزین و دیگر فرآورده‌ها تبدیل کرد. بی‌شک ایجاد پالایشگاه فراسرزیمینی، افزایش تولید و فروش نفت با وجود تشدید تحریم‌ها و صدور خدمات فنی و مهندسی از اقدام‌های مثبت وزارت نفت در دولت سیزدهم بوده، در همین راستا وزیر نفت اوایل اردیبهشت‌ماه امسال برای توسعه همکاری‌های بین‌المللی و گسترش مرزهای دیپلماسی عازم کشورهای آمریکای لاتین شد و در جریان این سفر قرارداد اولیه تکمیل ظرفیت پالایشگاه دولتی ۱۴۰ هزار بشکه‌ای «ال‌پالیتو» در ایالت کارابوبو به ارزش ۱۱۰ میلیون یورو با هدف تأمین تجهیزات پالایشگاهی و کمک به تعمیرات اساسی آن به امضا رسید. طبق قرارداد دو کشور، منابع مالی این پروژه از سوی شرکت نیکو و خوراک نفت خام این پالایشگاه با مشارکت شرکت ملی نفت ایران از طریق شرکت نیکو تأمین می‌شود. پالایشگاه «ال‌پالیتو» کوچک‌ترین پالایشگاه نفتی در ونزوئلاست که بیش از ۵۰ درصد ظرفیت آن خالی است.

استفاده از ظرفیت خالی پالایشگاه فراسرزیمینی اما تنها به «ال‌پالیتو» ختم نمی‌شود. وزارت نفت برای تعمیر پالایشگاه «پاراگوانا»، بزرگ‌ترین پالایشگاه نفتی ونزوئلا با ظرفیت ۹۵۵ هزار بشکه در روز آماده شده است. مجتمع پالایشگاه پاراگوانا مستقر در پونتو فیچو ونزوئلا است که به‌عنوان سومین پالایشگاه جهان شناخته می‌شود. این مجتمع پالایشی، از سه پالایشگاه به نام‌های پالایشگاه اوای، پالایشگاه کادون و پالایشگاه گراند تشکیل شده است. این پالایشگاه پس از تحریم ونزوئلا و عدم تعمیرات اساسی، فرسوده و از کار افتاده شده است. سومین پالایشگاهی که ایران برنامه استفاده از ظرفیت آن را دارد پالایشگاه ۱۰۰ هزار بشکه‌ای به نام «بولیوار سوپریم سوتو» در نیکاراگوئه است. حجم سرمایه‌گذاری این پالایشگاه ۴ میلیارد دلار برآورد می‌شود، البته زمین و تأسیسات اساسی برای ایجاد این پالایشگاه ۱۰۰ هزار بشکه‌ای از سال‌ها پیش وجود دارد که به‌دلیل تحریم‌های آمریکا نیمه‌کاره رها شده

شدیم. الزام اینکه پالایشگاهی در تملک ایران است حتماً نفت ما نیز در آنجا پالایش شود وجود ندارد. اکنون یک پالایشگاه در هند وجود دارد که بخشی از سهام آن مربوط به ایران است، اما یک قطره نفت ایران در آنجا پالایش نشده است.

این کارشناس ارشد حوزه انرژی با تأکید بر اینکه در مجموع گام نهادن در مسیر دیپلماسی انرژی و فعال شدن پالایشگاه فراسرزیمینی می‌تواند اقدام مثبتی برای ایران باشد، گفت: نگاه واقع‌بینانه در این بخش می‌تواند کمک رسان باشد، در صورت فراهم شدن زیرساخت‌های لازم می‌توانیم در این بخش گام‌های بیشتری را برداریم.

پالایشگاه‌های فراسرزیمینی؛ یک فرصت

عباس کاظمی، مدیرعامل سابق شرکت ملی پالایش و پخش فرآورده های نفتی ایران در خصوص مزایای پالایشگاه فراسرزیمینی به ایسنا گفت: هرگونه سرمایه‌گذاری در کشور مطلوب بوده، کشوری توسعه یافته است که بتواند در داخل سرمایه‌گذاری کند و یا اینکه سازوکاری را برای جذب سرمایه خارجی به کار بگیرد و یا حتی در خارج سرمایه‌گذاری کند.

وی با بیان اینکه در پالایشگاه‌های فراسرزیمینی پیشتر تجربه داشته ایم، به‌طوری که در دهه ۴۰ سه پالایشگاه در خارج از کشور ساختیم و در آن‌ها سرمایه‌گذاری کردیم که امری مطلوب بود، گفت: اگر ایران بتواند در خارج از کشور سرمایه‌گذاری کرده و یا سرمایه جذب کند هر دو مطلوب بوده و به طور کلی باید گفت که سرمایه‌گذاری به هر شکلی مقبول است.

مدیرعامل سابق شرکت ملی پالایش و پخش فرآورده های نفتی ایران با اشاره به پتانسیل ایران برای ایجاد پالایشگاه‌های فراسرزیمینی در کشورهای دیگر، گفت: در همه جای دنیا این پتانسیل وجود دارد، ایران می‌تواند در مالزی و اندونزی نیز اقدام به این کار کند، در کل با هر کشوری به توافق برسیم امکان سرمایه‌گذاری وجود دارد.

کاتلمی افزود: در حال حاضر بیشتر سرمایه‌گذاری‌ها در خاورمیانه و چین انجام می‌شود، در حوزه پالایش نیز استارت کار در ونزوئلا زده شده که اقدامی مثبت است و این موضوع می‌تواند در دیگر کشورها نیز توسعه یابد.

فرصتی برای یافتن بازارهای جدید

همچنین شهاب‌الدین متاجی، مدیر سابق برنامه ریزی تلفیقی شرکت ملی پالایش و پخش فرآورده‌های نفتی نیز در همین رابطه به ایسنا گفت: اقدام دولت برای راه‌اندازی پالایشگاه فراسرزیمینی در ونزوئلا اقدام مناسبی بوده، این پالایشگاه بازاری برای نفت خام ایران خواهد بود و از نظر صادرات خدمات مهندسی، دانش فنی و تجهیزاتی که می‌توانیم بسازیم نیز یک اقدام مثبت است.

وی ادامه داد: اگر بتوانیم در ونزوئلا و یا کشورهای آفریقایی و آمریکای جنوبی بازارهای جدیدی پیدا کنیم برای توسعه بازار نفت ایران بسیار موثر است مشروط بر اینکه از نظر مالی نیز بررسی کافی انجام شود و در نهایت منجر به این شود که هزینه‌هایی که ایران انجام می‌دهد بازگشت خوبی داشته باشد و درآمد خوبی برای کشور حاصل شود.

مدیر سابق برنامه ریزی تلفیقی شرکت ملی پالایش و پخش فرآورده‌های نفتی با بیان اینکه از نظر صادرات فنی و مهندسی این اقدام خوب خواهد بود، اما باید اطمینان حاصل شود که محل‌هایی که در آن سرمایه‌گذاری صورت می‌گیرد به موقع بازپرداخت شود و منجر به این نشود که تنها متحمل هزینه شویم. متاجی با اشاره به پتانسیل ایران برای راه‌اندازی پالایشگاه در دیگر کشورها گفت: این پتانسیل در کشورهای آفریقایی، آمریکای جنوبی همچون برزیل و بولیوی برای ایران وجود دارد و به نظر می‌رسد که برنامه‌ریزی‌های مناسبی نیز در این بخش صورت گرفته است.

در مجموع به نظر می‌رسد وزارت نفت دولت سیزدهم نگاه متفاوت‌تری نسبت به بازار نفت و تحولات آن نسبت به دولت گذشته دارد و سعی می‌کند با بازسازی برای فروش نفت ایران، در رقم فروش نفت کشور ثبات ایجاد کرده و آن را از تحولات بازار ایمن کند.

عملکرد دولت در فروش دارایی‌های مازاد قطار مولدسازی روی ریل افتاد

مولدسازی اموال و املاک مازاد دولت با هدف افزایش بهره‌وری، اشتغال و رونق تولید در حال انجام است و در روزهای اخیر عرضه ۶۴ ملک مازاد دولتی به تصویب هیات عالی مولدسازی رسید.

به گزارش ایسنا، ۲۱ ماه سال گذشته بود که به پیشنهاد مشترک وزارت امور اقتصادی و دارایی و سازمان برنامه و بودجه کشور و به استناد جزء ۶ بند ۲ مصوبه شصت و هفتمین شورای عالی هماهنگی اقتصادی، مولدسازی اموال مازاد دستگاه‌های دولتی به تصویب شد. دولت قصد دارد بخش‌های مولد اقتصاد را از طریق منابع حاصل از فروش اموال و املاک مازاد به گردش درآورد. بنا به نظر کارشناسان، مولدسازی می‌تواند موجب افزایش اشتغال و رونق تولید شود. این برنامه با روش‌هایی انجام می‌شود که مردم در ثروت ملی کشور و عواید حاصل از آن سهیم شوند.

مستولیت اجرای مولدسازی به عهده‌ی سازمان خصوصی‌سازی است. شناسایی دارایی‌های مازاد دستگاه‌های مشمول، پیشنهاد فهرست دارایی‌های مازاد به هیات، پیشنهاد روش مولدسازی دارایی‌های مازاد با اخذ نظرات از دستگاه‌های مشمول، تهیه فهرست و نحوه تعیین تکلیف طرح‌های عمرانی نیمه‌تمام به صورت مشترک با سازمان برنامه و بودجه کشور با اخذ نظرات از دستگاه‌های مشمول و... از جمله وظایف مجری این آیین‌نامه است.

بر این اساس دستگاه‌های مشمول مکلف شدند حداکثر طی یک ماه از ابلاغ این آیین‌نامه اطلاعات اراضی، املاک و سایر اموال و دارایی‌های غیرمنقول در اختیار خود را ثبت و تکمیل کنند.

هیات عالی مولدسازی دارایی‌های دولت با حضور معاون اول رئیس‌جمهور، وزیر اقتصاد، وزیر کشور، وزیر راه و شهرسازی، رئیس سازمان خصوصی‌سازی، نماینده مجلس و نماینده قوه قضاییه فرآیند فروش املاک و اموال دولت را مدیریت می‌کند.

تصمیمات مولدسازی دارایی‌های دولت در بازار سرمایه گرفته می‌شود. در این راستا اوایل سال جاری مجید عشقی به ایسنا اعلام کرد که هیات مولدسازی تشکیل شده که سازمان بورس هم یکی از اعضای آن است. قرار است تا از سازوکارهای بازار سرمایه استفاده کرده و کالاهای خود را طبق مقررات بورس عرضه کنند.

این فرایند دو مرحله دارد. نخست آن که سازمان‌ها با هماهنگی با سازمان خصوصی‌سازی و هیات مولدسازی اموال مازاد خود را عرضه می‌کنند؛ اما اگر سازمان این کار را نکند سازمان خصوصی‌سازی و هیات مولدسازی با توجه به اختیاراتی که دارد عرضه را انجام می‌دهد و اشخاص حقیقی و حقوقی می‌توانند خریداری کنند.

بر اساس آخرین خبری که اوایل ماه جاری اعلام شد ۶۴ ملک دولتی در مناطق مختلف کشور، مازاد شناخته شد که در سیزدهمین نشست هیات عالی مولدسازی به تصویب رسید. هم‌چنین معروضه هفت فقره ملک دانشگاه علوم پزشکی جندی شاپور اهواز با یک فقره ساختمان مسکونی بخش خصوصی جهت خوابگاه متأهلی در این نشست به تصویب رسید.

۱۰ همت مالیات بر ثروت اخذ شد



مالیات

طی ۴ ماهه امسال ۱۰ هزار میلیارد

تومان مالیات بر ثروت اخذ شد که سهم خانه‌های خالی تنها ۲ میلیارد و ۱۸۱ میلیون تومان بود. همچنین صاحبان خودروهای لوکس نیز ۶۹۳ میلیارد تومان مالیات پرداخته‌اند.

به گزارش خبرنگار مهر، مالیات بر ارب، مالیات‌های اتفاقی، مالیات نقل‌وانتقال سرقفلی، مالیات نقل‌وانتقال

سهام، مالیات نقل و انتقالات املاک، مالیات تمبر و اوراق بهادار، مالیات بر واحدهای مسکونی گرانقیمت (با احتساب عرصه و عیان)، مالیات بر انواع خودروهای سواری و وانت دو کابین دارای شماره انتظامی شخصی گرانقیمت و درآمد حاصل از مالیات بر واحدهای مسکونی خالی از سکنه از مواردی هستند که زیرمجموعه مالیات بر ثروت قرار دارند.

طی ۴ ماه نخست امسال، میزان مالیات دریافتی از محل مالیات بر ثروت در مجموع ۱۰ هزار و ۲۶ میلیارد تومان بوده است.

بر این اساس، درآمد حاصل از مالیات بر ارب ۷۰۱ میلیارد تومان، از محل مالیات‌های اتفاقی ۱۰ میلیارد و ۸۷۹ میلیون تومان و از محل حق تمبر و اوراق بهادار ۷۹۹ میلیارد تومان بوده است.

از محل نقل‌وانتقال سرقفلی، مالیات نقل‌وانتقال سهام و مالیات نقل‌وانتقال املاک به ترتیب یک هزار و ۴۸ میلیارد تومان، ۴ هزار و ۶۴۴ میلیارد تومان و ۱۲۹ میلیارد تومان مالیات اخذ شده است.

درآمد دولت از محل مالیات بر واحدهای مسکونی گرانقیمت (با احتساب عرصه و عیان) ۶ میلیارد ۸۲۵ میلیون تومان و از محل درآمد حاصل از مالیات بر واحدهای مسکونی خالی از سکنه ۲ میلیارد و ۱۸۱ میلیون تومان بوده است.

بر این اساس، صاحبان مالیات بر انواع خودروهای سواری و وانت دو کابین دارای شماره انتظامی شخصی گرانقیمت طی سه ماه نخست سال ۶۹۳ میلیارد و ۴۴۱ میلیون تومان مالیات پرداخت کردند.

برقراری ارتباط بی‌واسطه کاربران با پیام‌رسان‌های داخلی

اعلام شده به طور متوسط حدود ۴۸ میلیون تماس صوتی و تصویری مجموعاً در بستر پیام‌رسان‌های داخلی روبیکا، بله، آیگپ و سروش پلاس انجام شده است.

از سوی دیگر چندی پیش قائم مقام مدیرعامل یک پیام‌رسان داخلی از رشد ۴۰ درصدی تماس‌های روزانه این پلتفرم خبر داد. او در این زمینه گفته بود تعداد تماس‌های صوتی و تصویری پیام‌رسان بله در یک هفته خردادماه با حدود ۴۰ درصد رشد به ۷۰۰ هزار تماس روزانه رسیده است. به دلیل استقبال از این قابلیت و شروع ایام حج، حجاج ایرانی برای ارتباط تصویری پیام‌رسانی بودند که قابلیت ارسال و دریافت کد ورود در عربستان را داشته باشد. بنابراین یک پیام‌رسان ایرانی در زمینه حل این مشکل تلاش کرده و حجاج توانستند در عربستان وارد این پیام‌رسان شوند و از طریق آن تماس چندرسانه‌ای با کیفیت با داخل ایران و نیز حجاج دیگر در عربستان برقرار کنند.

پس از آن آمار جدیدی از تعداد تماس‌های تصویری یک پیام‌رسان داخلی، توسط عیسی زارع پور- وزیر ارتباطات و فناوری اطلاعات- اعلام شد و در این زمینه گفت پیام‌رسان بله در ایام حج از شش خرداد تا دوم مرداد امسال از تاریخ اول تا چهاردهم فروردین رایگان شود که پس از پایان این ایام آمارهای رسمی اعلام شده از سوی مسئولان حاکی از آن بود در مدت زمان



داخلی استفاده کرده که تجربه آنها نیز رضایت بخش بوده است.

بنابراین ارتباط صوتی و تصویری در پیام‌رسان‌های کشور برقرار شد و روزانه چند میلیون تماس تصویری و صوتی از طریق پیام‌رسان‌ها انجام می‌شود به گونه‌ای که در ایام نوروز مقرر شد برای تسهیل ارتباطات مردم در این ایام، ترافیک چهار پیام‌رسان و در نرم‌افزار ارتباط تصویری با همکاری اپراتورها از تاریخ اول تا چهاردهم فروردین رایگان شود که پس از پایان این ایام آمارهای رسمی اعلام شده از سوی مسئولان حاکی از آن بود در مدت زمان

قابلیت صوتی و تصویری در پیام‌رسان‌های داخلی از جمله اقداماتی بود که با حمایت و فراهم کردن زیرساخت‌های آن در دولت سیزدهم ایجاد و طبق اعلام حتی سبب شد مشکلات برخی کاربران ساکن کشورهای دیگر که تمایل به برقراری ارتباط با اعضای خانواده خود داشتند هم برطرف شود.

به گزارش ایسنا، پلتفرم‌ها و سکوهای داخلی چند سالی است مورد حمایت دولت‌ها قرار گرفته است، اما با روی کار آمدن دولت سیزدهم و پس از آن اعمال برخی محدودیت‌ها برای پلتفرم خارجی بنا به دستور مراجع ذی صلاح، این موضوع شتاب بیشتری به خود گرفت، به گونه‌ای که بارها از سوی مسئولان حوزه ارتباطات و فناوری اطلاعات اعلام شد که سکوها داخلی مورد حمایت و تقویت قرار می‌گیرند.

به عبارتی پس از محدود شدن برخی پیام‌رسان‌های خارجی در چندین مرحله و طی سال‌های گذشته، مهاجرت کاربران ۵۰ میلیونی به پیام‌رسان‌های دیگر از جمله نمونه‌های مشابه خارجی و داخلی آغاز شد. امکان پرداخت از طریق پیام‌رسان‌های بومی از مواردی بود که نسبت به پیام‌رسان‌های خارجی، برای این ابزارهای داخلی برتری ایجاد می‌کرد و برخورداری از امکان تماس صوتی و تصویری برای پیام‌رسان‌های بومی هم ویژگی دیگری بود که می‌توانست کاربران را به استفاده از این

پیش‌بینی افزایش پتانسیل بیت‌کوین فراتر از مرز ۳۰ هزار دلار محسوس شد، اما در نهایت به زیر سطح پشتیبانی ۲۹ هزار دلار سقوط کرد که با این رکود این سوال مطرح می‌شود که آیا بیت‌کوین در مسیر رسیدن به ۲۰ هزار دلار است؟

به گزارش ایسنا به نقل از کریپتو، حوزه ارزهای دیجیتال با نوسانات غریبه نیست، اما روند نزولی اخیر مطمئناً بسیاری را غافلگیر کرده است. یکی از محرک‌های مهم پشت این افت، فروش گسترده بود همچنین گمانه‌زنی‌هایی وجود دارد مبنی بر اینکه شرکت‌های ایلان ماسک پشت این موضوع بوده‌اند و طبق گزارش‌ها کل دارایی‌های بیت‌کوین خود را نقد کرده‌اند.

سکوت قابل توجه ماسک در رسانه‌های اجتماعی به این حدس و گمان افزوده است و غیبت واضح میم‌های معروف مربوط به رمزنگاری وی این موضوع را بیشتر تقویت می‌کند. از منظر فنی، شاهد بودیم که چگونه قیمت بیت‌کوین به محض پایین آمدن قیمت پشتیبانی ۲۹ هزار دلار سقوط کرد.

در آنجایی که بازار رویدادهای اخیر را دنبال می‌کند، احتمال سقوط بیت‌کوین تا ۲۰ هزار دلار بسیار واقعی است.

در حال حاضر، قیمت حمایت بحرانی بیت‌کوین حدود ۲۵ هزار دلار است و اگر این سطح را زیر یا بگذارد، نزول به ۲۰ هزار دلار بسیار محتمل‌تر می‌شود و به‌طور بالقوه سود قابل توجهی که در اوایل سال ۲۰۲۳ شاهد بودیم را باطل می‌کند. مجموع ارزش بازار جهانی ارزهای دیجیتال در حال حاضر ۱.۰۶ تریلیون دلار برآورد می‌شود که این رقم نسبت به روز قبل ۰.۱۳ درصد بیشتر شده است. در حال حاضر ۴۷.۹۷ درصد کل بازار ارزهای دیجیتال در اختیار بیت‌کوین بوده که در یک روز ۰.۱۲ درصد کاهش داشته است.

حجم کل بازار ارزهای دیجیتال در ۲۴ ساعت گذشته منتهی به دیروز دوشنبه ۲۱.۹۷ میلیارد دلار است که ۸.۸۸ درصد کاهش داشته است. حجت کل در امور مالی غیر متمرکز در حال حاضر ۱.۶۷ میلیارد دلار است که ۷.۶۰ درصد از کل حجم ۲۴ ساعته بازار ارزهای دیجیتال بوده و حجم تمام سکه‌های پایدار اکنون ۲۰.۲۷ میلیارد دلار است که ۹۲.۷۱ درصد از کل حجم ۲۴ ساعته بازار ارزهای دیجیتال را تشکیل می‌دهد.

رئیس کمیته بوکس شطرنج ایران اعلام کرد:

برگزاری مسابقات ملی، جهانی و دوره‌های داوری بوکس شطرنج



ایرین در سه وزن به مسابقات ایتالیا اعزام می‌شود، گفت: تیم ملی بوکس شطرنج ایران پس از دریافت مجوز شورای برون مرزی وزارت ورزش و جوانان با ورزشکارانی در اوزان ۵۵، ۶۵ و ۷۵ و تنها در رده بزرگسالان گروه آقایان، در این مسابقات حضور دارد. این مربی بین‌المللی با تاکید بر اینکه تیم ملی بوکس شطرنج ایران در همه اوزان و رده‌های

ایسنا: رئیس کمیته بوکس شطرنج جمهوری اسلامی ایران با بیان اینکه طی ماه‌های آینده، رویدادهای مختلف ملی و جهانی مرتبط با این رشته ورزشی برگزار خواهد شد، به تشریح جزئیات مسابقات ملی، جهانی و دوره‌های داوری و مربیگری بوکس شطرنج، پرداخت.

فریدون پویا به ایسنا گفت: یکی از رویدادهای مهم مسابقات بوکس شطرنج قهرمانی جهان است که از شش تا ۱۱ آبان در شهر ریچی ایتالیا و با حضور ۳۴ کشور، در پنج رده سنی و سه استایل در دو گروه آقا و خانم برگزار خواهد شد.

عضو هیات رئیسه فدراسیون بوکس شطرنج جهان، با بیان اینکه تیم ملی ایران نیز در این رقابت‌ها حضور دارد، اضافه کرد: در این دوره از رقابت‌های جهانی بوکس شطرنج، علاوه بر رده‌های سنی نونهالان، نوجوانان، جوانان و بزرگسالان؛ رده پیشکسوتان نیز افزوده شده است. رئیس کمیته بوکس شطرنج جمهوری اسلامی ایران خاطرنشان کرد: در این دوره و برای افزایش جذابیت بیشتر مسابقات، استایل‌های فیت بوکس شطرنج و لایت بوکس شطرنج نیز اضافه شده است. پویا با اشاره به اینکه تیم جمهوری اسلامی

نگاهی به عملکرد تراکتور برابر تیم‌های اماراتی

ایسنا: تراکتور برای بار پانزدهم به مصاف تیمی از امارات متحده عربی خواهد رفت. به گزارش ایسنا، تیم فوتبال تراکتور به عنوان نماینده کشورمان برای صعود به لیگ قهرمانان آسیا در مرحله پلی‌آف این رقابت‌ها مقابل الشارجه امارات قرار می‌گیرد. تی‌تی‌ها تاکنون ۱۴ بار با تیم‌های اماراتی به رقابت پرداختند که حاصل آن شش برد، پنج مساوی و سه شکست بوده است. تراکتور با شش بازی مقابل الجزیره بیشترین تعداد مسابقه با تیم‌های اماراتی را مقابل این تیم داشته که در سه دیدار از آن تقابل به برتری رسیده است. العین، الاهلی، النصر و الشارجه دیگر تیم‌های اماراتی هستند که هر کدام دو بار با تراکتور ایران بازی داشته‌اند و الشارجه برای سومین بار مقابل تی‌تی‌ها قرار می‌گیرد.

دو خرید بزرگ برای النصر به توصیه رونالدو

باشگاه النصر عربستان بعد از دیدار برابر الاهلی از دو خرید بزرگ خود که به توصیه رونالدو جذب شدند رونمایی خواهد کرد. به گزارش ایسنا و به نقل از کوره، النصر فصل جدید رقابت‌های لیگ عربستان را ناامید کننده آغاز کرده و در هر دو بازی خود شکست خورده است. کریستیانو رونالدو وضعیت تیم راضی نیست و به همین خاطر از سران باشگاه خواست تا قبل از پایان فصل نقل و انتقالات تابستانی با دو بازیکن جدید دیگر قرارداد امضا کنند. امریک لاپورت از منچستر سیتی و اوتاوئو ادمیلسون از پورتو دو بازیکن هستند که رونالدو آن‌ها را به سران باشگاه النصر معرفی کرد و در نهایت هر دو بازیکن هم جذب شدند. النصر برای جذب اوتاوئو رقم فسخ قرارداد این بازیکن را که ۶۰ میلیون یورو است پرداخت خواهد کرد این درحالی است که لاپورت را با ۳۲ میلیون یورو جذب کرده است. قرار است که بعد از دیدار حساس النصر برابر الاهلی از این دو خرید بزرگ و گرانبه‌ترین النصر رونمایی شود. النصر که کریستیانو رونالدو را در زمستان سال قبل جذب کرد در تابستان سال جاری هم با سادیو مانه، برونوویچ، فوفانا و الکس تلس قرارداد امضا کرد و با آمدن اوتاوئو و لاپورت به یک تیم پرستاره در حد لیگ قهرمانان اروپا تبدیل خواهد شد.

ژاوی: به همین خاطر گوندوغان را جذب کردیم

سرمربی آبی اناری‌ها بعد از پیروزی برابر کادیز به ستایش از خرید جدید تیمش پرداخت. به گزارش ایسنا و به نقل از اسپورت، بارسونا در هفته دوم رقابت‌های لالیگا به مصاف کادیز رفت و توانست با نتیجه دو بر صفر به پیروزی دست پیدا کند. الکای گوندوغان در این بازی عملکرد بسیار خوبی داشت و با پاس طلایی او بود که پدری گل نخست را به ثمر رساند. ژاوی در ستایش از خرید جدید آبی اناری‌ها گفت: بله گوندوغان تاثیرگذار ظاهر شد و به همین خاطر با او قرارداد امضا کردیم؛ چرا که او بازیکنی متفاوت از دیگران است. سرمربی بارسا درباره عملکرد تیمش در این بازی گفت: این پیروزی به راحتی به دست نیامد و شرایط برای ما سخت شد. در بازی‌های ابتدای فصل خوب ظاهر نشده‌ایم و آن‌گونه که انتظار داشتیم نبوده‌ایم، ما در این بازی کنترل توپ و میدان را در اختیار داشتیم و از همه قسمت‌های زمین فشار آوردیم و حمله کردیم با این حال فعالیت لازم برای باز کردن دروازه حریف را نداشتیم. او درباره انتخاب دی یانگ به عنوان بهترین بازیکن زمین باوجود آن که در قلب خط دفاعی به میدان رفت، گفت: می دانستیم که کادیز با سیستم ۴-۲-۴ بازی خواهد کرد و به همین خاطر به چنین تغییری نیاز داشتیم. دی یانگ یکی از بازیکنانی است که در کارهای دفاعی بسیار خوب است و در این بازی توانایی خود را نشان داد. ژاوی در پایان درباره گلزنی فران تورس گفت: او نیمکت‌نشین بود و بعد از ورود به میدان ارزش‌های خود را نشان داد. همه بازیکنان برای ما مهم هستند. آن‌ها باید هر لحظه آماده کمک به تیم باشند مانند همین کاری که تورس کرد.

مسابقات جهانی سال آینده و اصلاح قوانین مسابقات و جذب کشورهای عضو بحث و رای گیری می شود که داشتن این کرسی جهانی برای گرفتن میزبانی سال آینده اثرگذار است. پویا از برگزاری یک دوره مسابقه قهرمانی کشور به میزبانی همدان نیز خبر داد و گفت: این مسابقات با حمایت اداره کل ورزش و جوانان همدان و هیأت انجمن‌های ورزش‌های رزمی آن استان در روزهای ۳۰ و ۳۱ شهریور در چهار رده سنی و در گروه آقایان برگزار می‌شود.

وی افزود: برای ارتقاء و دانش مربیان و داوران بوکس شطرنج نیز در آبان ماه امسال یک دوره کلاس داوری و مربیگری درجه سه، درجه دو و درجه یک ویژه آقایان و بانوان زیر نظر فدراسیون انجمن‌های ورزش‌های رزمی با همکاری هیأت انجمن‌های ورزش و ورزش های رزمی منطقه آزاد کیش، برگزار خواهد شد. عضو هیأت رئیسه فدراسیون بوکس شطرنج جهان همچنین از برگزاری مسابقات بوکس شطرنج بانوان برای نخستین بار در کشور نیز خبر داد و یادآور شد که جزئیات این مسابقات پس از نهایی شدن برنامه‌ها، اطلاع‌رسانی خواهد شد.

حذف ۲ وزنه‌بردار از تیم ملی و ترکیب نهایی ایران در قهرمانی جهان

در حال حاضر تایید شده‌اند. با این حال طبق اعلام کوروش باقری سرمربی تیم ملی زنان، ممکن است تا زمان اعزام، کاهش نفرات رخ دهد، اما همه چیز به عملکرد وزنه برداران تا زمان اعزام به قهرمانی جهان بستگی دارد. در حال حاضر تنها تغییر در تیم زنان تغییر دسته وزنی یک نماینده ایران است و ریحانه کریمی از دسته ۵۹ کیلوگرم به دسته ۶۴ کیلوگرم آمده است.

اسامی اعضای تیم ملی وزنه‌برداری زنان ایران:

دسته ۶۴ کیلوگرم: ریحانه کریمی و فاطمه کشاورز
دسته ۷۶ کیلوگرم: الهه رزاقی
دسته ۸۱ کیلوگرم: الهام حسینی و پریسا نورعلی
دسته ۸۷ کیلوگرم: زینب شیخ حسن ارباب
مسابقات قهرمانی جهان ۲۰۲۳ از ۱۷ شهریور در شهر ریاض عربستان آغاز می شود و یکی از مراحل اصلی کسب سهمیه المپیک پاریس است. نفراتی که به دنبال حضور در المپیک پاریس هستند حتما باید در قهرمانی جهان ۲۰۲۳ شرکت کنند در غیر این صورت المپیک پاریس را از دست می‌دهد.

هم چنین باید قبل از مسابقات، نفراتی که قرار است در وزن کشتی مسابقات شرکت کنند، اما در رقابت اصلی شرکت نکنند را مشخص کنند. البته برای ایران همه نفرات روی تخته مسابقات هم می‌روند. تیم مردان ایران با ۱۰ وزنه‌بردار در این مسابقات شرکت می‌کند و نوآب نصیرشلال سرمربی تیم ملی تکلیف دو نفری را که باید کنار می‌رفتند، مشخص کرد.

بر این اساس، ایوب موسوی در دسته ۹۶ کیلوگرم و امیر عزیزی در دسته ۱۰۹ کیلوگرم به قهرمانی جهان نمی‌روند.

اسامی نفرات اعزامی ایران به قهرمانی جهان به شرح زیر است:

دسته ۸۱ کیلوگرم: حسین سلطانی
دسته ۸۹ کیلوگرم: مصطفی جوادی
دسته ۹۶ کیلوگرم: امیر حقوقی و محمد زارعی
دسته ۱۰۲ کیلوگرم: رضا دهدار و رسول معتمدی
دسته ۱۰۹ کیلوگرم: مهدی کریمی و پیمان جان
دسته ۱۰۹+ کیلوگرم: علی دادودی و آیت شریفی
در تیم زنان هم شش وزنه‌بردار حضور دارند و همان شش نفر



دو وزنه‌بردار از تیم ملی مردان برای حضور در قهرمانی جهان ۲۰۲۳ خطا خوردند و ترکیب نهایی ایران مشخص شد.

به گزارش ایسنا، طبق اعلام فدراسیون جهانی وزنه‌برداری، فدراسیون‌های ملی تا دیروز (دوشنبه) فرصت دارند، اسامی نهایی ورزشکاران خود را برای حضور در قهرمانی جهان عربستان تایید کنند.

بازیکن بسیار بااستعداد بارسونا از نگاه دی یانگ

هافبک هلندی بارسونا پیروزی برابر کادیز را بسیار مهم دانست. او به ستایش از ستاره جوان تیمش پرداخت.

به گزارش ایسنا و به نقل از آس، بارسونا سرانجام نخستین پیروزی خود را در فصل جدید رقابت‌های لالیگا به دست آورد.

مدافع عنوان قهرمانی که در هفته نخست برابر ختافه با تساوی بدون گل متوقف شده بود در هفته دوم کادیز را با دو گل شکست داد.

دی یانگ که به عنوان بهترین بازی زمین انتخاب شد، بعد از بازی گفت: یک بار دیگر اذیت شدیم، اما خوشبختانه این بار به پیروزی دست پیدا کردیم. این پیروزی باعث می‌شود تا از نظر روحی در شرایط خوبی قرار بگیریم و اعتماد به نفس لازم را کسب کنیم. می‌توانیم بهتر از این ظاهر شویم.

او درباره این سوال که چرا بارسونا برای گل زدن مشکل دارد، گفت: نمی‌دانم. شاید بد شانس باشیم و شاید هم نیاز به بهترین شدن داریم. اگر به موقعیت‌سازی خود روی دروازه حریفان ادامه دهیم نوبت گل‌های بیش تر ما هم فراخواهد رسید.

دی یانگ درباره لاین یامال که با ۱۶ سال سن در ترکیب اصلی بارسونا به میدان رفت، گفت: او بازیکنی بسیار بااستعداد است. یامال سن و سالی ندارد و باید پیشرفت کند. او سال‌های طولانی در پیش دارد و می‌تواند توانایی‌های خود را به نمایش گذارد.

این هافبک هلندی در پایان گفت: همه بازی‌ها مهم هستند. در بارسونا باید در هر بازی به پیروزی دست پیدا کنید. برای پیروز شدن باید خیلی زود گل زد. وقتی تیم تا دقیقه ۷۰ گل نمی‌زند این باعث می‌شود تا بازیکنان فشار زیادی را تحمل کنند. بسیار خوشحالم که در این بازی به پیروزی دست پیدا کردیم و امیدواریم که این روند ادامه داشته باشد. بارسونا با پیروزی که در این بازی به دست آورد ۴ امتیازی شد و در رده چهارم قرار گرفت.

انتقام جوکوویچ از نفر اول تنیس دنیا در فینال جذاب سینسیناتی

نواک جوکوویچ یکی از بهترین بازی‌های اخیرش را در دیدار نهایی سینسیناتی برابر کارلوس آلکارس انجام داد و فاتح این رقابت‌ها شد.

به گزارش ایسنا، نواک جوکوویچ ۳۶ ساله برابر مرد شماره ۱ جهان در دیدار نهایی مسابقات تنیس مسترز سینسیناتی به برتری رسید تا رکورد ۳۹ قهرمانی ATP Masters ۱۰۰۰ را کسب کند. این دیدار حساس که تکرار فینال ویمبلدون نیز بود، پس از سه ساعت و ۴۹ دقیقه در حالی که برتری تنیسور صرب به پایان رسید که هر دو تنیسور استحکام ذهنی باورنکردنی از خود نشان دادند و یکی از زیباترین دیدارهای چند سال اخیر در تنیس را نشان دادند. این طولانی‌ترین فینال در تاریخ تور ATP (از سال ۱۹۹۰) بود.

یکی از سخت‌ترین مسابقات زندگی‌ام بود

جوکوویچ در مصاحبه خود بعد از این دیدار گفت: راستش نمی‌دانم چه بگویم. توصیف این دیدار سخت است و قطعا یکی از سخت‌ترین مسابقاتی است که در زندگی‌ام انجام داده‌ام، صرف نظر از اینکه چه تورنمنت، چه رده، چه سطح و چه بازیکنی برابر بود. این بازی باورنکردنی است. فراز و نشیب‌های زیادی بود ولی در نهایت توانستم برنده شوم. به طور کلی، یکی از سخت‌ترین و هیجان‌انگیزترین مسابقاتی است که تا به حال در آن شرکت کرده‌ام. الان فقط هیجان زده هستم.

از تو یاد می‌گیرم

آلکارس نیز در مراسم اهدای جام به جوکوویچ گفت: بازی مقابل شما و یادگیری از شما شگفت‌انگیز است. این مسابقه واقعا نزدیک بود، اما من از قهرمانی مثل شما چیزهای زیادی یاد گرفتم. بنابراین به شما و تیمتان تبریک می‌گویم.

سپاهان و نساجی در انتظار بنزما و نیمار

پرسپولیس در سید یک لیگ قهرمانان

گروه قرار گیرند.

چهار تیم الهلال، الاتحاد عربستان، العین امارات و السد قطر چهار تیمی در مرحله غرب هستند که سابقه قهرمانی در این رقابت‌ها را دارند.

سید بندی منطقه غرب

سید ۱: الاتحاد (عربستان)، پرسپولیس (ایران)، السد (قطر)، پاختاکور (ازبکستان)، الهلال (عربستان)
سید ۲: سپاهان (ایران)، الدحیل (قطر)، اف سی نسف قارشی (ازبکستان)، الفیحاء (عربستان)، نساجی مازندران (ایران)
سید ۳: الفیصلی (اردن)، استقلال (تاجیکستان)، نیروی هوایی (عراق)، آخال (ترکمنستان)، بمبئی سیتی (هند)
سید ۴: العین (امارات)، النصر (عربستان) یا شیباب الاهلی (امارات)، تراکتور (ایران) یا شارجه (امارات)، العربی (قطر) یا المالیق (ازبکستان)، الوکره (قطر) یا نوبهار (ازبکستان)

سید بندی منطقه شرق

سید ۱: اولسان هیوندای (کره جنوبی)، یوکوهاما اف ماریونوس (ژاپن)، ووهان تری تاونز (چین)، بوریرام یونایتد (تایلند)، چونبوک

سیدبندی رقابت های لیگ قهرمانان آسیا مشخص شد و قهرمان لیگ و جام حذفی ایران در فصل قبل در سید نخست قرار دارد. به گزارش ایسنا، نبرد برای کسب قهرمانی لیگ قهرمانان آسیا به زودی شروع می‌شود. بر این اساس قرعه‌کشی مرحله گروهی لیگ قهرمانان آسیا برای فصل ۲۴-۲۰۲۳ مثل همیشه در مقر کنفدراسیون فوتبال آسیا AFC در کوالالامپور برگزار خواهد شد.

بیست و یکمین دوره از رقابت‌های باشگاهی کنفدراسیون فوتبال آسیا (AFC) بعد از برگزاری دیدارهای پلی آف، شاهد مراسم قرعه کشی دور گروهی خواهد بود تا تیم های راه یافته به این رقابت ها حریفانشان را بشناسند.

در این قرعه کشی که تیم ها به ۱۰ گروه چهار تیمی تقسیم می شوند، تیم‌هایی از منطقه غرب در گروه های A تا E قرار می گیرند در حالی که شرکت کنندگان در منطقه شرق در گروه های F تا L قرار خواهند گرفت.

از ۴۰ تیم شرکت کننده، حضور ۳۲ تیم قطعی شده است در حالی که هشت جایگاه باقیمانده توسط بردگان مرحله پلی آف اشغال خواهد شد. در قرعه کشی دو تیم از یک کشور نمی توانند در یک

استقلال – سپاهان یک فینال زودرس است

بازیکن سابق استقلال گفت: به نظرم استقلال همیشه استقلال است و تحت هر شرایطی تیم‌های مقابل از جمله سپاهانی‌ها هستند که باید از این تیم هراس داشته باشند. ایمان عالمی، بازیکن سابق استقلال در گفت‌وگو با ایسنا درباره برد آبی پوشان در هفته دوم رقابت‌های لیگ برتر مقابل ملوان اظهار کرد: کار استقلال برابر ملوان به مشکل خورده بود و شاگردان داشتند، با تمام توان بازی کرد و تلاش فراهم کنند، اما در نهایت روی یک ارسال به گل برتری رسیدند که اتفاق خوبی نیست.

استقلال – سپاهان یک فینال زودرس است

وی ادامه داد: ملوان یک تیم جوان و پرنانگیزه بود. شاید اگر پناثی آن‌ها به گل تبدیل می‌شد شرایط برای آن‌ها فرق می‌کرد، تیمی که انرژی زیادی داشتند، با تمام توان بازی کرد و تلاش می‌کرد استقلال را محکوم به رفتن به دفاع کند، اما یک لحظه غفلت و جوانی این تیم باعث شد ملوانی که خوب مقابل این تیم بازی می‌کرد نتوانند یک امتیاز را هم کسب کنند. در ابتدای مسابقات، کسب امتیازات کامل هر دیدار خیلی



مهم‌تر از هر امر دیگری است.

او درباره بازی این هفته مقابل سپاهان ادامه داد: این دیدار یک فینال زودرس است؛ دیداری که می‌تواند به سود تیم‌هایی چون پرسپولیس و گل گهر هم تمام شود. سپاهان با تعداد زیادی بازیکن بزرگ و باتجربه به مصاف استقلالی خواهد رفت که نتوانست در فصل نقل و انتقالات عملکرد خوبی داشته باشد و نگویند تنها شاکله تیم فصل گذشته را حفظ کرد، اما در خرید بازیکنان



هیوندای (کره جنوبی)

سید ۲: وتنفورت کوفو (ژاپن)، شاندونگ (چین)، بانکوک یونایتد (تایلند)، پوهانگ استیلرز (کره جنوبی)، کاوازاکی فرونتاله (ژاپن)
سید ۳: هانوی اف سی (ویتنام)، کایا (فیلیپین)، جوهور دارالتظیم (مالزی)، ملبورن سیتی (استرالیا)، لیون سیتی (سنگاپور)

سید ۴: کیهو SC (هنگ کنگ)، اینچئون یونایتد (کره جنوبی) / هایفونگ اف سی (ویتنام)، اوراوا رد دایمونیز (ژاپن) / لی من (هنگ کنگ)، ژجیانگ اف سی (چین) / پورت اف سی (تایلند)، پورت شانگهای (چین) / پاتوم (تایلند)

بازیکن سابق استقلال: همه تیم‌ها از استقلال بترسند

خورده ندانید

بازیکن سابق استقلال درباره اینکه آیا آبی‌ها می‌توانند در این دیدار مهم به امتیاز برسند بیان کرد: نگویند و بازیکنان این تیم هم می‌دانند دیدار سختی پیش رو خواهند داشت. به طور حتم آنها برد مقابل ملوان را فراموش کردند و تمام تمرکزشان بر این است که بتوانند با تمرینات خوب و آمادگی کامل به مصاف سپاهان رفته و این تیم را شکست دهند. هرگز نباید استقلال را مقابل سپاهان از پیش شکست خورده دانست. استقلال همیشه کارهای بزرگ انجام می‌دهد.

عالمی درباره عملکرد استقلال در دو هفته اخیر افزود: بسا توجه به کمبود بازیکنان، تیم در این دو هفته بسیار خوب کار کرد. دست جواد نکونام در استقلال خالی است و بازیکنان مدنظر وی گرفته نشده‌اند و او باید با همین بازیکنان فعلا کار را پیش ببرد تا در نیم فصل بتواند نسبت به جذب بازیکنان جدید اقدام کند. باید به استقلال زمان داد تا رفته رفته شرایط برای این تیم بهتر شده و از لحاظ شیوه بازی هم این تیم به آن چیزی که هواداران انتظار دارند، برسد.



سه شنبه ۳۱ مرداد ۱۴۰۲ - ۵ صفر ۱۴۴۵ - Aug 22, 2023 - شماره ۷۸۳۹

| | |
|----------------|-------|
| گاه روز | |
| اذان صبح | ۰۴:۰۹ |
| طلوع آفتاب | ۰۵:۳۱ |
| اذان ظهر | ۱۲:۰۳ |
| اذان مغرب | ۱۸:۵۱ |

روزنامه سیاسی - اقتصادی - اجتماعی - فرهنگی و ورزشی صبح ایران

صاحب امتیاز و مدیرمسئول: محمد علی

زیر نظر شورای سردبیری

رتبه: ۴۳ ISSN: 1557-2008

تلفن سرپرستی‌های عصر مردم:

اصفهان ۰۹۱۳۱۴۷۷۲۲۲

کوشک‌آباد ۰۹۱۸۳۱۱۴۹۸

بوشهر ۰۹۱۷۷۲۳۶۰۵

خوزستان ۰۹۱۳۳۹۰۴۸۸

نشانی: شیراز - قصره شت - ابتدای رحمت آناه - کوچه ۳۹ - ساختمان CDA - پلاک ۷۰ - طبقه اول روزنامه عصر مردم

تلفن: ۳۶۲۸۹۵۹۹ - ۳۶۲۸۹۷۷۵ نماینده: ۳۳۲۰۳۸۳ - تلفن سازمان آگهی‌ها: ۳۶۲۸۳۳۵۵

لیتوگرافی و چاپ: روزنامه عصر مردم - تلفن: ۳۳۳۸۹۶۱۰

WEB: Asremardom.ir

Email Address: asr.e.mardom@gmail.com asremardom

زبان درنده است، اگر رها شود عافیت را می درد.

امام علی (ع)

دبیر علمی شب شعر عاشورا خبر داد

اول و دوم شهریورماه، تالار حافظ میزبان سی و هشتمین شب شعر عاشورا



وی افزود: این اثر از مدتها قبل به دو شکل چاپی و اینترنتی از طریق سایت ، وبلاگ و شبکه های اجتماعی وب و همراه در اختیار شاعران قرار گرفت تا متناسب با موضوع، منابع صحیح تاریخی و معرفی در دسترس شاعران خصوصا شاعران جوان باشد. همچنین در طول مراسم گنده ها و حلقه های معرفی ویژه ای با حضور بزرگان معارف و ادبیات عاشورایی ویژه شاعران برگزار خواهد شد.

دبیر ادبی شب شعر عاشورا افزود: کتاب های «حواریون حسین»، مجموعه شعرهای دوره سی و هفتم، «زنان عصر عاشورا» جلد تازه ای از منظومه آینه داران آفتاب و «بهار و برهوت»، نثرهای ادبی عاشورایی هردو اثر طبع دکتر سیده اعظم حسینی نیز برای نخستین بار در این دوره از مراسم عرضه خواهند شد.

وی گفت: کارگاه علمی «مناجات و شعر- امروز» ویژه برنامه علمی مراسم امسال است که با حضور و سخنرانی دکتر محمدرضا سنگری، زهیر توکلی، علو اوودی و هاشم کرونی عصر چهارشنبه اول شهریور از ساعت ۱۷ در سالن گفت و گوی تالار حافظ برگزار می شود و برنامه حلقه ادبی، معرفی شاعران نیز با حضور دکتر رضا بیات نیز صبح پنجشنبه از ساعت ۱۰ در کتابخانه مسجد حضرت امام حسین علیه السلام در خیابان فلسطین برگزار می شود.

کرونی با اشاره به حضور شاعران سراسر کشور در مراسم گفت:

سی و هشتمین مراسم شب شعر عاشورای شیراز اول و دوم شهریورماه جاری در تالار حافظ شیراز برگزار خواهد شد.

به گزارش روابط عمومی ستاد برگزاری شب شعر عاشورا، دبیران علمی و ادبی ستاد شب شعر عاشورا در گفت و گو با خبرنگاران ضمن تشریح برنامه های دوره سی و هشتم از مردم شیراز دعوت کردند با حضور در مراسم از سفره روضه حضرت سیدالشهدا امام حسین علیه السلام و تکریم کریم اهل بیت، حضرت ایامحمد امام حسن مجتبی علیه السلام بهره مند شوند.

در ابتدای این گفت و گو احد ده بزرگی دبیر علمی شب شعر عاشوروا اظهار داشت: " شب شعر عاشورا به عنوان مستمترترین و باسابقه ترین حرکت ادبیات آیینی و غیردولتی جایگاه ارجمندی به عنوان عزاداری فرهیختگان و اعتکاف ادبی شاعران کسب کرده و اگرچه امسال هم از تالار حافظ استفاده کرده ایم، اما همچنان مردمی، مستقل و غیردولتی هستیم."
ده بزرگی در تشریح برنامه های شب شعر گفت: چهارشنبه و پنجشنبه جاری پس از نماز مغرب و عشا و از ساعت ۱۹:۳۰ مراسم شب شعر با قرائت حدیث شریف کسا و سپس شعر خوانی شاعران منتخب سراسر کشور در تالار حافظ واقع در چهارراه حافظیه شیراز برگزار خواهد شد. وی گفت: در روز پایانی حضور مهمانان در شیراز مراسم عزاداری سنتی و تربت نوشان برگزار خواهد شد و شاعران خواهند بست تا در حوزه ادبیات عاشورایی و اهل بیتی به خلق آثار ماندگار بپردازند. همچنین موضوع محوری مراسم سالل آینده نیز اعلام خواهد شد تا به نوعی اختتامیه دوره سی و هشتم و آغاز سال سی و نهم شب شعر عاشورا باشد. در ادامه هاشم کرونی دبیر ادبی مراسم نیز پرداختن به دغدغه های علمی ادبیات عاشورایی را از نقاط شاخص شب شعر عاشورا در قیاس با برنامه های مشابه دانست و اظهار داشت: برای نیل به این هدف مثل هر سال کتاب پیش کنگره منتشر کردیم که کتاب امسال «راه تویی» نام داشت و به قلم دانشمند عاشورایی دکتر محمدرضا سنگری تحریر شده بود.

کمال تبریزی:

کمبود استعدادهای جدید، ترکیب بازیگران فیلم‌ها را تکراری کرده است

وضعیت حضور بازیگران در فیلم های مختلف به همین منوال خواهد بود.

تبریزی در پاسخ به این سوال که چرا فیلم به جشنواره فیلم فجر نرسید و علت توقیفش چه بود، گفت: ماجرای جشنواره داستان مفصلی دارد؛ در یک دوره از جشنواره هنوز فیلم تدوین کاملی نداشت ولی مطابق روال دوره های قبلی فیلم را برای هیأت انتخاب ارسال کردیم، اما اعضای هیات ترجیح دادند که مسئولیت فیلم نهایی را به عهده نگیرند و از انتخاب آن خودداری کنند؛ بنابراین شرکت فیلم در جشنواره موکول به سال بعد شد، اما سال بعد هم به هر دلیل من دوست نداشتم که فیلم را در جشنواره شرکت دهیم و از حضور در جشنواره منصرف شدیم.

وی افزود: در این فاصله فیلم از سوی جشنواره جهانی شانگهای انتخاب شد و در آن جا به نمایش درآمد و بعد با فرا رسیدن دوباره ایام جشنواره فجر، این بار هم متقابلا از سوی دبیر تازه جشنواره به دلیل شرکت فیلم در جشنواره رده الف خارجی، از حضور در جشنواره فجر کنار گذاشته و پرونده فیلم به این ترتیب بسته شد.

کارگردان فیلم سینمایی همیشه پای یک زن در میان است (۱۳۸۶) در پاسخ به این سوال که هزینه تولید دست‌انداز چقدر بوده و آیا می تواند در گیشه از پس این هزینه‌ها برآید، بیان کرد: در مورد هزینه نهایی اطلاع دقیقی ندارم، اما به احتمال زیاد بودجه ساخت فیلم متوسط و کاملا معمولی بوده است. ولی باید اعتراف کنم که از زمان اکران فیلم مارمولک و بلایی که در گیشه و نمایش بر سر آن آوردند، دیگر میزان جذب مخاطب و اقبال عمومی فیلم هایم اهمیت چندانی برابم نداشت؛ زیرا متقاعد شدم که در کشور ما علاوه بر قانون موارد دیگری هم به شکل قرائقانونی وجود دارد که می تواند همه محاسبات شما را برای تولید یک فیلم مخدوش کند. وی افزود: واقعیت تاسف بار این است که مارمولک تنها فیلم توقیف شده در زمان خودش بود که پروانه نمایش قانونی هم داشت و بدتر از آن اینکه امروز مخالفین سرسخت فیلم تبدیل به طرفداران پروپاقرص آن شده اند و طوری از آن یاد می کنند که گویی هیچگاه هرگز حملات جانحورانه به آن نداشتند.

کارگردان فیلم سینمایی طبقه حساس (۱۳۹۲) خاطر نشان کرد: به هر حال من معتقدم که فروش فیلم‌ها در سینماهای ایران به عوامل متعددی بستگی دارد و به اصطلاح باید ابر و باد و مه و خورشید و فلک همکاری کنند تا در ی به تخته بخورد و فیلمی در گیشه به موفقیتی چشمگیر دست پیدا کند؛ در چنین موقعیتی مطمئن باشید که سرمایه های لازم به نحو مناسب جذب فیلم های سینمایی نخواهد شد و بالطبع شاهد رشد متعادل و متنوع در گونه های سینمایی نخواهیم بود.

تبریزی گفت: واقعیت این است که سبد سینمای ایران خالی از تنوع لازم و بیش از پیش در مسیر تهی شدن اندیشه است و با تمرکز بر سرگرمی صرف به سوی فیلم‌های به اصطلاح مبتذل‌تر و بی ارزش‌تر حرکت خواهیم کرد و این سینمایی نیست که سینماگران و مسئولین سینمای کشور به آن افتخار کنند.

می رود فرضیه مهمی است که به اندازه کافی می تواند وسوسه انگیز باشد.

روی در پاسخ به این سوال که جذابیت داستان برایش چه بود است، گفت: این که آیا جهان مادی و واقعی نهایت سرنوشت ما را تعیین می کند یا برعکس جهان تصور و خیال است که منجر به شکل نهایی و تکامل حقیقت انسانی خواهد بود؟ آیا ما متعلق به این دنیا و قوانین موجود در آن هستیم یا حقیقت امر در تراز دیگری از جهان هستی که با اندیشه و تجسم ما مرتبط است، جریسان دارد؟ چقدر دست‌اندازهای مختلف در زندگی تغییر به بدبختی و بدشانسی می شود درحالیکه احتمالا می تواند ما را به مسیره‌های متفاوت و درک لایه های عمیق تر زندگی هدایت کند.



کارگردان فیلم سینمایی فرش یاد (۱۳۸۱) در توضیح علت انتخاب بازیگران بیان کرد: انتخاب بازیگر به عوامل متعددی بستگی دارد. اول از همه توانایی بازیگر در خلق شخصیت و فیزیک مناسب برای نقش مورد نظر اهمیت اصلی را خواهد داشت. گرچه این فاکتور به بضاعت بازیگری در سینمای ایران هم برمی گردد و همینطور مشغول‌بودن چهره های بازیگری در آن واحد هم در سریال‌ها و فیلم‌های سینمایی بطور همزمان.

وی افزود: فاکتور دوم به بودجه فیلم و تمایل تهیه کننده و سرمایه گذار برای استفاده از به اصطلاح چهره‌های سینمایی جهت جذب مخاطب بیشتر و بازگشت سرمایه برمی گردد. معمولا برآیند این دو عامل در اطلاع ثانوی سرنوشت نهایی انتخاب بازیگران را در سینمای ایران رقم می زند و طبیعتا پروژه ما هم از این قاعده مستثنی نبوده و به همین ترتیب انجام شده است. کارگردان فیلم سینمایی یک تکه نان (۱۳۸۳) ادامه داد: در هر صورت وضعیت بازیگران و تعداد و تنوع آنان در مقایسه با سایر نقاط جهان چندان گسترده نیست و در اغلب موارد فیلمسازان قدرت انتخاب چندانی ندارند و ترکیب بازیگران در بیشتر مواقع تکراری و مشابه یکدیگر است و تا زمانی که شرایط مساعدی برای ورود استعدادهای جدید توسط فیلمسازان در نظر گرفته نشود



روزنه

• مسعود روسفید

نقش مهم چاپ در ترویج تبلیغات مدرن

در جامعه پرسرعت و مصرف‌کننده قرن بیستم، مجلات چاپی به‌مثابه یک اثر هنری مهم با تمرکز بر جذب و ترویج زیبایی و مصرف‌ظاهر شدند. این مجلات بستری را برای نمایش برندها فراهم کردند و درک جامعه از سبک زندگی را شکل دادند.



نقش زیبایی و زیبایی‌شناسی در اواخر قرن نوزدهم شکل گرفت و بر اهمیت هنری روزمره ای که عامه را به وجد می‌آورد و زندگی روزمره را شاد جلوه می‌داد، می‌افزود، تکیه داشت. مجلات چاپی طی این مدت رونق گرفت و طرح‌بندی‌های زیبایی که از نظر بصری خیره‌کننده بود و آخرین ترندهای روز در موضوعات آرایشی، تکنولوژی‌های روز، مد و ... را به نمایش می‌گذاشت. این مجلات با تصاویر نفیس و محتوای جذاب خود، تحیل خوانندگان را به تسخیر خود درآوردند و نقشی اساسی در شکل دهی به آرمان‌های زیبایی‌شناسی و ترویج مانیفست‌های مدرن ایفا می‌کردند.

صنعت چاپ به واسطه همکاری با برندهای متفاوت، رشد بسیاری را در این زمینه کسب کرد؛ چرا که صنعت و تبلیغات به‌واسطه چاپ می‌توانستند به تمامی اهداف خود در زمینه جلب مشتری‌ی‌گام برارند و نه تنها محصولات خود را به نمایش بگذارند، بلکه باعث ایجاد تمایل و الهام بخشیدن به مصرف‌کنندگان برای همگام شدن با آخرین ترندهای روز شوند. معیارهایی که مرد مدرن و زن مدرن را تصویر می‌کرد و آنها را طی سفری بصری به دنیایی می‌برد که مالکیت‌های افراط، روش زندگی و حتی روش تفکر را طی آثار چاپی زیبا و سو می‌داد.

در قلمرو مجلات تکنیک‌های چاپی، پیشرفت‌های دوچندانی داشتند و مجلات در همه جا و هرکارکردی دیده می‌شدند و با توسل به تکنیک‌های فریبنده خود بازار و ادراک جمعی را به بازی می‌گرفتند و با تسخیر جوهر جنبش زیبایی‌شناسی، تکنولوژی، سرعت و قدرت را درگروگن کردند و تأثیری ماندگار بر تخیل جمعی جامعه گذاشتند.

منبع: <https://blogrightcity.com/>

جشنواره اسلامی کازان میزبان فیلم‌های ایرانی
نوزدهمین جشنواره بین‌المللی فیلم‌های اسلامی کازان در کشور روسیه، پنج فیلم کوتاه و بلند و مستند ایرانی را در برنامه نمایش خود قرار داد.
به گزارش ایسنا، در این رویداد سینمایی فیلم «غریزه» ساخته سیاوش اسعدی در بخش جهان اسلام، فیلم «بدون قرار قبلی» ساخته بهروز شعبیعی در بخش مسابقه فیلم های بلند سینمایی، «گواه» ساخته آیدا تینیان در بخش مسابقه فیلم های کوتاه داستانی، «ایستاس» در بخش مسابقه مستند بلند و «آب، باد، خاک، نان» ساخته مهدی زماهیور کیاسری در بخش مستند کوتاه به روی پرده خواهند رفت.
نوزدهمین جشنواره فیلم اسلامی کازان از ۵ تا ۹ سپتامبر (۱۴ تا ۱۸ شهریور) در تاتارستان روسیه برگزار خواهد شد.

